

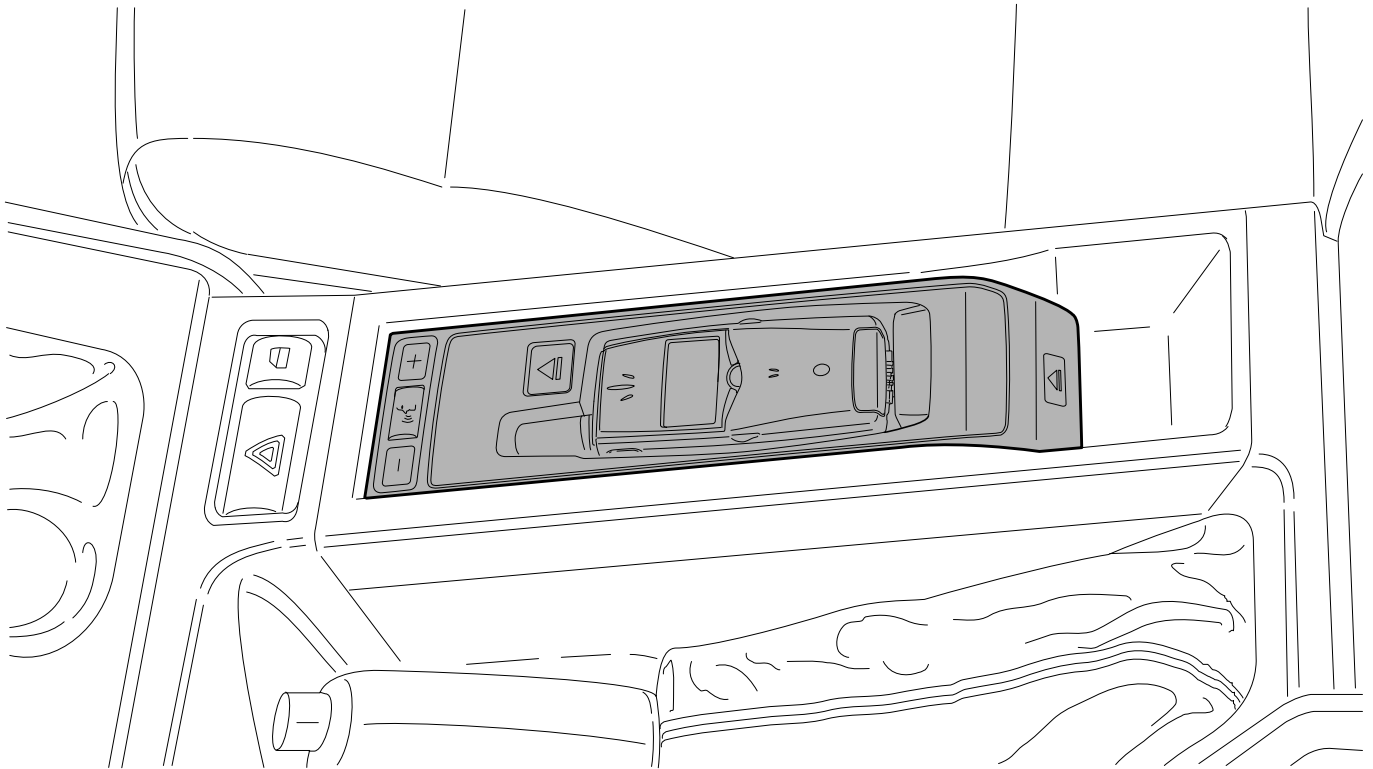

Teile und Zubehör - Einbauanleitung



046 0682 Z

Nachrüstung Universelle Freisprecheinrichtung „Classic“ BMW 3er-Reihe (E46)

Einbauzeit ca. 2,5 Stunden, die je nach Zustand und Ausrüstung des Fahrzeuges abweichen kann.
Bei Fahrzeugen mit SA 602/606/609 werden zusätzlich 1,5 Stunden benötigt.

Nachrüstsatz-Nr.: 84 64 0 143 348

84 64 0 301 571

Weitere Nachrüstsatz-Teilenummern siehe ETK.

Inhaltsverzeichnis

| Kapitel | Seite |
|---|-------|
| Wichtige Hinweise | 3 |
| 1. Vorarbeiten | 5 |
| 2. Einbau- und Verlegeschema | 6 |
| 3. Anschlussübersicht | 7 |
| 4. Nachrüstkabelsatz einbauen | 10 |
| 5. Fensterklebeantenne einbauen | 12 |
| 6. Verlängerungsleitung einbauen | 13 |
| 7. Monoblock einbauen und anschließen | 15 |
| 8. Freisprechmikrofon einbauen | 16 |
| 9. Abschließende Arbeiten und Codierung | 17 |
| 10. Stromlaufplan Nachrüstkabelbaum | 18 |
| 11. Stromlaufplan Verlängerungsleitung | 20 |

Wichtige Hinweise

Technische Änderungen vorbehalten.

Die Sendeleistung des Mobiltelefons darf maximal 2 Watt betragen.

Die Fensterklebeantenne darf nicht in Verbindung mit einem Antennenverstärker betrieben werden.

Die Funktion der Fensterklebeantenne ist bei Fahrzeugen mit Klimakomfort Frontscheibe nicht gegeben.

Montagehinweise

Vor der Montage Scheibe mit handelsüblichem Reinigungsmittel reinigen.

Klebestreifen und gereinigte Scheibe nicht berühren.

Fensterklebeantenne nie auf beschlagene oder feuchte Scheibe kleben.

Klebetemperatur der Scheibe min. 20° C.

Klebestreifen und Fensterklebeantenne haften beim Aufsetzen sofort und können nicht mehr verschoben werden.

Um eine dauerhafte Verklebung zu gewährleisten, muss das Fahrzeug bei einer Umgebungstemperatur von min. 20° C ca. 2 Stunden stehen.

Bei der Verlegung von Kabeln/Leitungen ist darauf zu achten, dass sie nicht geknickt oder beschädigt werden.

Falls angegebene PIN-Kammern belegt sind, müssen Brücken, Doppelcrimpungen oder Parallelanschlüsse durchgeführt werden.

Zielgruppe

Diese Einbauanleitung ist in erster Linie zum Gebrauch in der BMW Handelsorganisation sowie durch autorisierte BMW Service Betriebe bestimmt; Zielgruppe dieser Einbauanleitung ist in jedem Falle an BMW Fahrzeugen ausgebildetes Fachpersonal mit entsprechenden Fachkenntnissen.

Alle Arbeiten sind mit Hilfe von aktuellen BMW Reparaturanleitungen, Stromlaufplänen, Wartungshandbüchern und Arbeitsanleitungen in rationeller Reihenfolge mit den vorgeschriebenen Werkzeugen (Sonderwerkzeugen) und unter Berücksichtigung der geltenden Sicherheitsvorschriften durchzuführen.

Bestellhinweise

Der Snap-In Adapter ist nicht Bestandteil des Nachrüstsatzes und muss für die einzelnen Telefone gesondert bestellt werden.

Sicherheitshinweise

Sicherheitshinweise zum Umgang mit Bauteilen des Airbag-Systems sind einzuhalten. Nähere Informationen sind dem TIS unter der RA-Nr. 32 34 ... zu entnehmen. Bei Nichtbeachtung der Sicherheitshinweise kann es zu Fehlauslösungen und Verletzungen durch das Airbag-System kommen.

Piktogramme



Kennzeichnet Hinweise, die Sie auf Besonderheiten aufmerksam machen. ◀



Kennzeichnet Anweisungen oder Warnhinweise, die Sie unbedingt beachten sollten. ◀

◀ Kennzeichnet das Ende des Hinweis- bzw. Achtungstextes. ◀

Sonderausstattungsverzeichnis

Folgende Sonderausstattungen sind beim Einbau des Mobiltelefons zu berücksichtigen:

| | |
|---------------|------------------------|
| SA 403 | Glasdach |
| SA 602 | Bordmonitor |
| SA 606 | Radio-Navigation |
| SA 609 | Navigationssystem |
| SA 660 | Radio BMW Reverse |
| SA 661 | Radio BMW Business |
| SA 662 | Radio BMW Business CD |
| SA 663 | Radio BMW Professional |

Erforderliches Sonder- und Spezialwerkzeug

Keine

1. Vorarbeiten

| | TIS AW-Nr. |
|--|-------------------|
| Kurztest durchführen | |
| Minuspol der Batterie abklemmen | 12 00 ... |
| Folgende Komponenten sind vorab zu demontieren: | |
| Handschuhfach links | 51 16 350 |
| A-Säulenverkleidung im Fußraum links | 51 43 070 |
| A-Säulenverkleidung links | 51 43 201 |
| Sonnenblende links | 51 16 080 |
| Innenleuchte | 63 31 000 |
| Handschuhfach mit Gehäuse rechts | 51 16 366 |
| Träger Ablagefach | 51 16 ... |
| Dekorleiste mitte und rechts | 51 10 221 |
| Bedienteil Heizung | 64 11 748 |
| Radio (nur Fahrzeuge mit SA 660/661/662/663) | 65 11 030 |
| Zusätzlich bei Fahrzeugen mit SA 602/606/609: | |
| Gepäckraumverkleidung links | 51 47 151 |
| Rücksitzbank | 51 24 005 |
| Rücksitzlehne | 51 24 010 |
| Einstiegsleiste links vorn | 51 47 000 |
| Einstiegsleiste links hinten | 51 47 030 |
| Vordersitz links | 52 |
| B-Säulenverkleidung links unten | 51 43 150 |

2. Einbau- und Verlegeschema

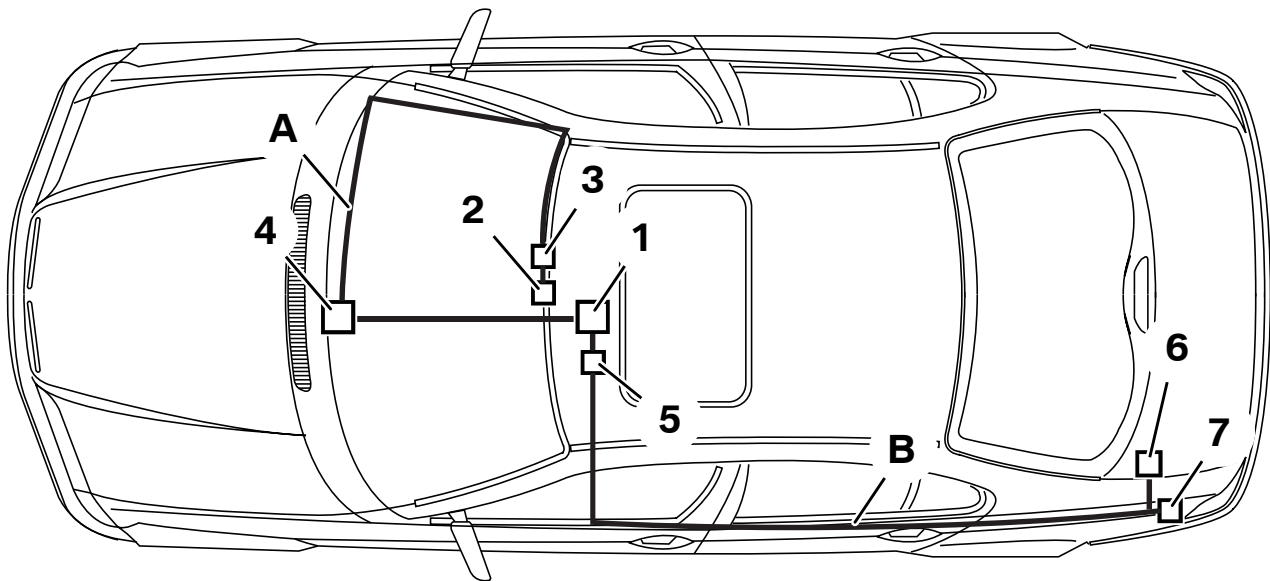

Legende

- A Nachrüstkabelbaum Monoblock
- B Verlängerungsleitung
- 1 Monoblock
- 2 Freisprechmikrofon
- 3 Fensterklebeantenne
- 4 Radio (nur bei SA 660/661/662/663)
- 5 Steckverbindung Verlängerungsleitung
- 6 Radiostecker (nur bei SA 602/606/609)
- 7 Antennenverstärker (optional)

3. Anschlussübersicht

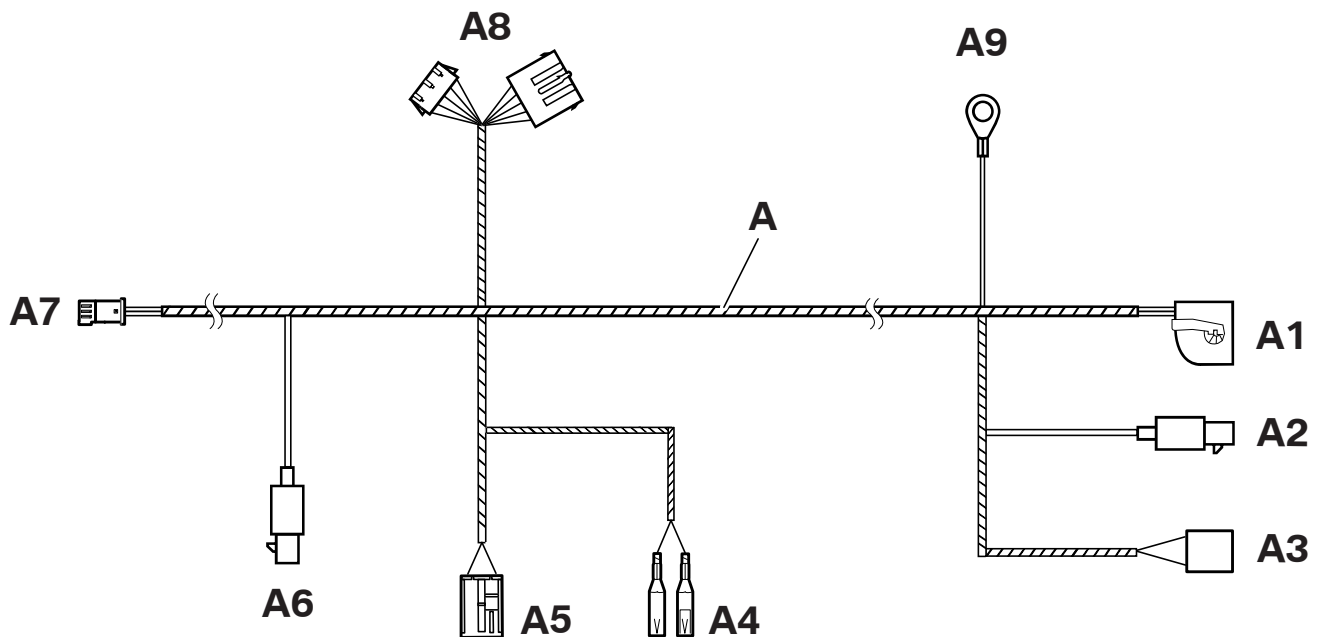

046 0771 Z

| Position | Bezeichnung | Signal | Kabelfarbe/ Querschnitt | Anschlussort im Fahrzeug | Kurzbez./ Steckplatz |
|----------|--|----------------|--|--|-------------------------------------|
| A | Nachrüstkabelbaum Monoblock | --- | --- | --- | --- |
| A1 | 18-poliger Stecker SW | --- | --- | An Abzweig C1 des Monoblocks | X4545 |
| A2 | Fakra Stiftkontakt | --- | --- | An Abzweig C2 des Monoblocks | X13323 |
| A3 | 6-poliger Stecker SW | | | Nur Fzg mit SA 602/609 An Verlängerungsleitung Abzweig B1 | X672 |
| A4 | Buchsenkontakt | Mute Tel-On | WS/BR Ø 0,35 mm ² WS/GN Ø 0,35 mm ² | Nur Fzg mit SA 660/661/662/663 Am Radiostecker | X18126 PIN 4 X18126 PIN 10 |
| A5 | 10-poliger Stecker SW | LSP | --- | Nur Fzg mit SA 660/661/662/663 Am Radiostecker | X13598 |
| A6 | Fakra Buchsenkontakt | --- | --- | An Fahrzeugantennenleitung | X13323 |
| A7 | 3-poliger Stecker SW | Mic | --- | Am Freisprechmikrofon | X13293 |
| A8 | Parallelanschlag 8-poliger Stecker SW | --- | --- | Zwischen Audiostecker | X322 |
| A9 | Kabelöse | Kl. 31 | BR Ø 1,5 mm ² | Am Massestützpunkt Airbagsteuergerät | --- |

3. Anschlussübersicht

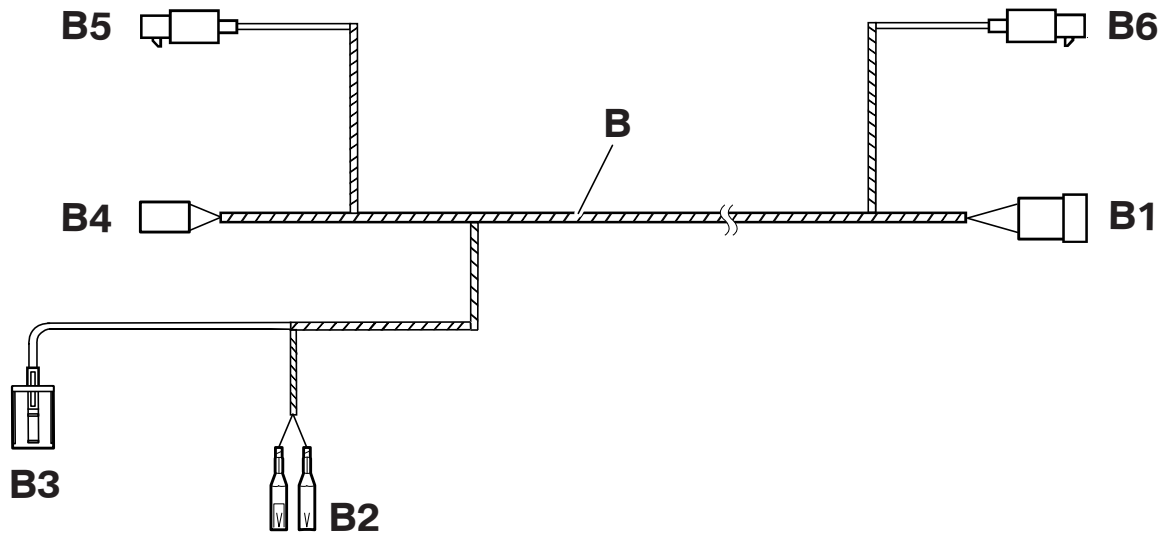

039 0282 Z

| Position | Bezeichnung | Signal | Kabelfarbe/ Querschnitt | Anschlussort im Fahrzeug | Kurzbez./ Steckplatz |
|----------|---------------------------|----------------|--|---|--------------------------------------|
| B | Verlängerungsleitung | --- | --- | --- | --- |
| B1 | 6-poliges Stiftgehäuse SW | | | An Nachrüstkabelbaum Monoblock Abzweig B1 | X672 |
| B2 | Buchsenkontakt | Mute Tel-On | WS/BR Ø 0,35 mm ² WS/GN Ø 0,35 mm ² | Nur Fzg mit SA 602/606/609 Am Radioempfängerstecker | X18772 PIN 10 X18772 PIN 11 |
| B3 | 12-poliger Stecker SW | LSP | --- | Nur Fzg mit SA 602/606/609 Am Radioempfängerstecker | X13321 |
| B4 | 3-poliger Stecker SW | --- | --- | Am Antennenverstärker (optional) | X1765 |
| B5 | Fakra Stiftkontakt | --- | --- | Am Antennenverstärker (optional) | X13323 |
| B6 | Fakra Stiftkontakt | --- | --- | Am Monoblock | X13322 |

3. Anschlussübersicht

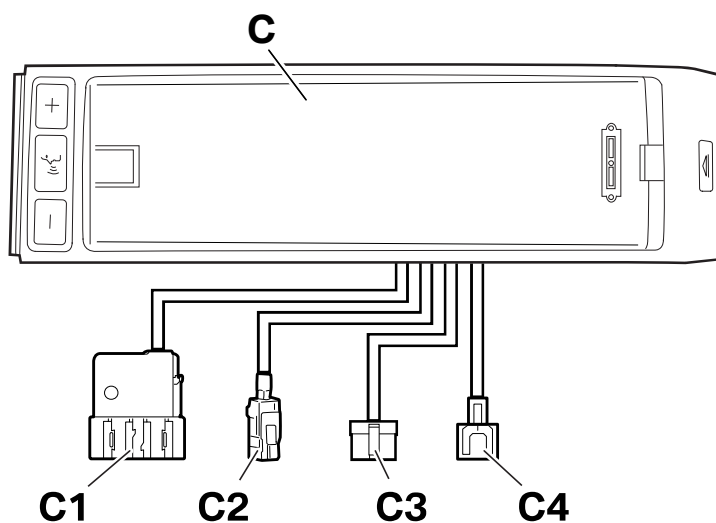

046 1254 Z

| Position | Bezeichnung | Signal | Kabelfarbe/ Querschnitt | Anschlussort im Fahrzeug | Kurzbez./ Steckplatz |
|----------|------------------------------|--------|----------------------------|--|-------------------------|
| C | Monoblock | --- | --- | --- | --- |
| C1 | schwarzer 18-poliger Stecker | --- | --- | An Nachrüstkabelbaum Monoblock Abzweig A1 | --- |
| C2 | Fakra-Buchsenkontakt | --- | --- | An Nachrüstkabelbaum Monoblock Abzweig A2 | X13322 |
| C3 | schwarzer 12-poliger Stecker | --- | --- | Wird nicht benötigt, zurückbinden | --- |
| C4 | Westernstecker | --- | --- | Wird nur benötigt bei optionalem Zusatz- modul Zweithörer | --- |

4. Nachrüstkabelsatz einbauen

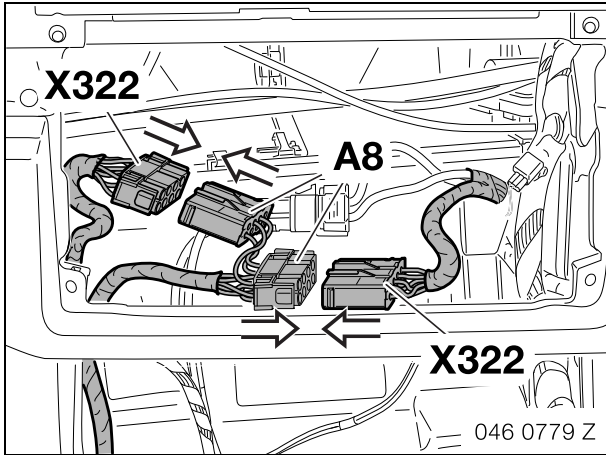

Stecker **X322** trennen.

Abzweig **A8** parallel zwischen Stecker **X322** anstecken.

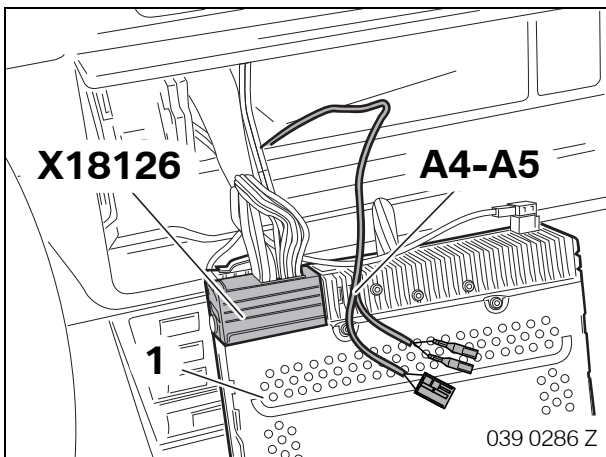

Nur Fahrzeuge mit SA 660/661/662/663

Abzweig **A4** und **A5** zum Radio verlegen.

Stecker **X18126** vom Radio (1) abstecken.

Nur Fahrzeuge mit SA 602/609/663

Abzweig **A4** und **A5** isolieren und zurückbinden.

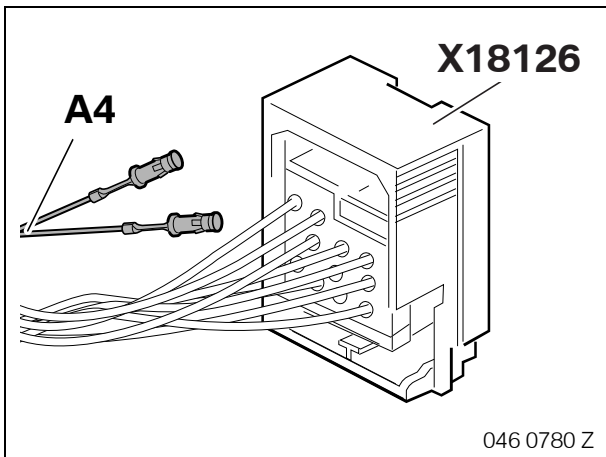

Abzweig **A4** wie folgt am Stecker **X18126** einpinnen:

- Kabelfarbe WS/BR in PIN 4
- Kabelfarbe WS/GN in PIN 10

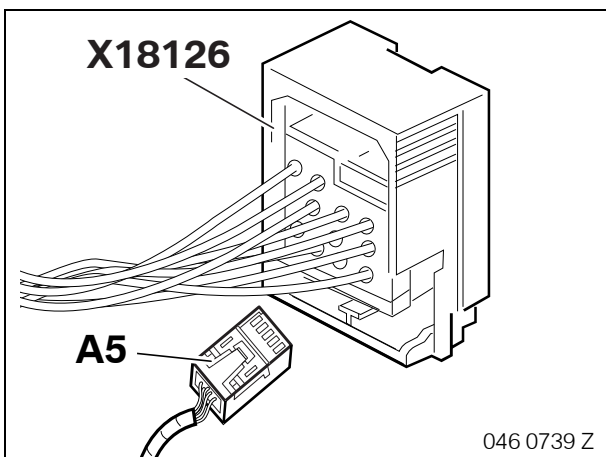

Abzweig **A5** in Stecker **X18126** einstecken.

4. Nachrüstkabelsatz einbauen

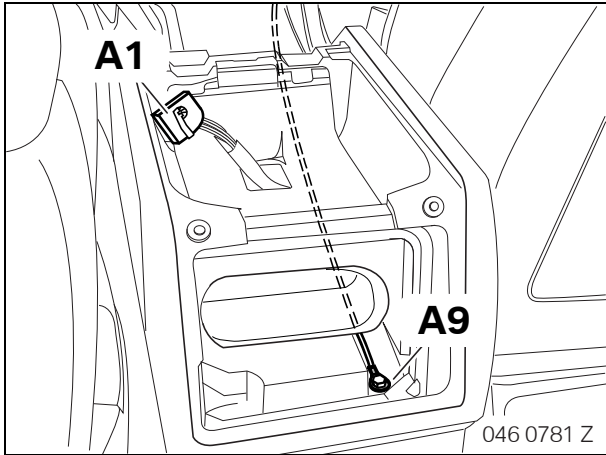

Abzweig **A9** am Massestützpunkt des Airbagsteuergerätes anschrauben.

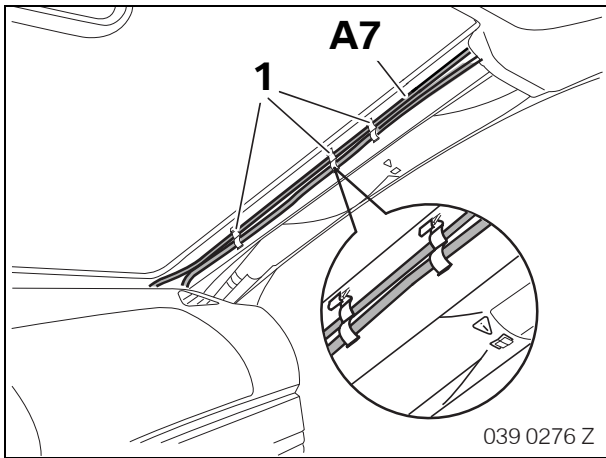

Abzweig **A7** in Halteklammern (1) entlang der rechten A-Säule verlegen. ◀

Abzweig **A7** unter dem Dachhimmel zur Fahrzeugmitte verlegen.

5. Fensterklebeantenne einbauen

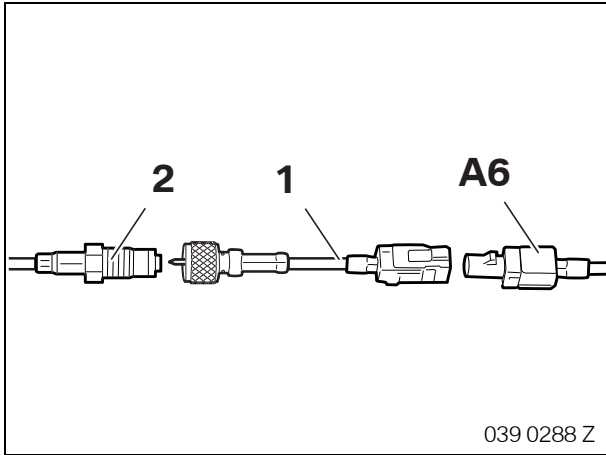

Adapter Antennenleitung montieren.

Adapter Antennenleitung (1) zwischen Abzweig **A6** und Fensterklebeantennenleitung (2) montieren.

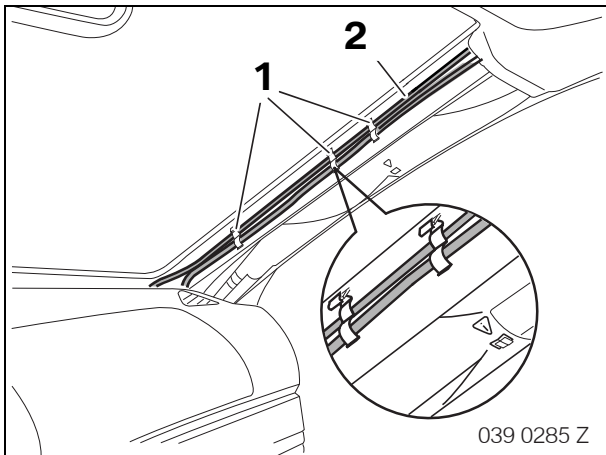

Antennenleitung (2) in Halteklammern (1) entlang der rechten A-Säule verlegen. ◀

Antennenleitung unter dem Dachhimmel zur Fahrzeugmitte verlegen.

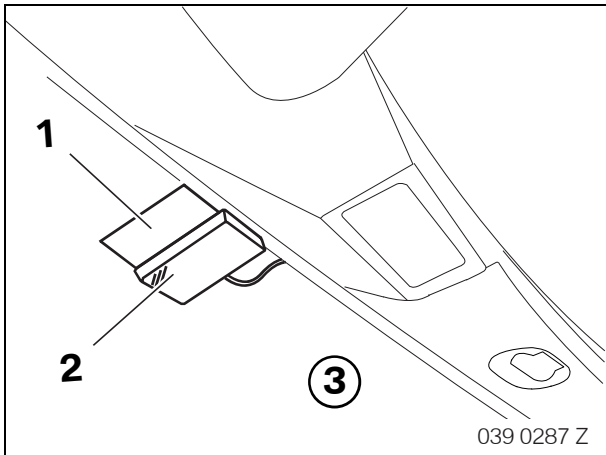

Frontscheibe (3) im Klebebereich reinigen, siehe „Wichtige Hinweise“.

Durchsichtige Schutzfolie vom Klebestreifen (1) abziehen.

Klebestreifen (1), neben Innenrückspiegel, von innen auf die Frontscheibe (3) aufkleben.

Eventuelle Luftblasen herausdrücken.

Gelbe Schutzfolie vom Klebestreifen (1) abziehen.

Fensterklebeantenne (2) auf Klebestreifen aufsetzen und ca. 15 Sekunden andrücken.

6. Verlängerungsleitung einbauen

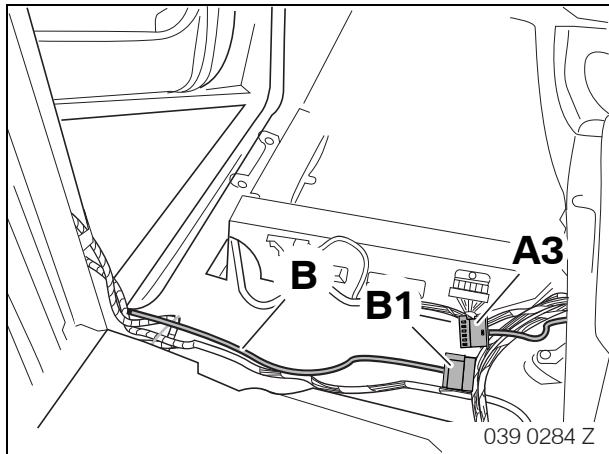

Nur Fahrzeuge mit SA 602/609

Verlängerungsleitung **B** verbinden.

Abzweig **A3** vom Nachrüstkabelsatz mit schwarzem, 6-poligen Abzweig **B1** verbinden.

Verlängerungsleitung **B** auf der linken Fahrzeugseite entlang des Fahrzeugkabelbaumes verlegen.

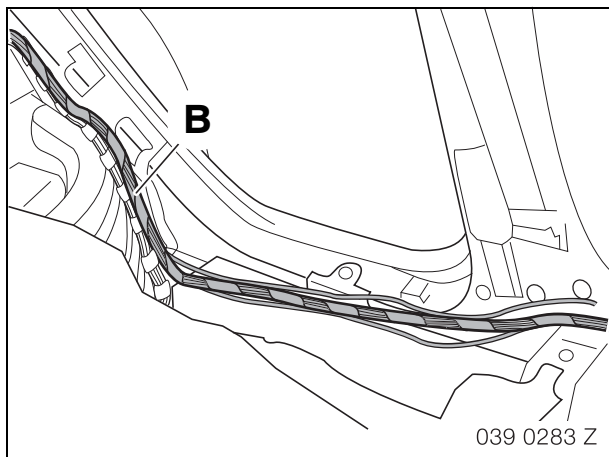

Verlängerungsleitung **B** entlang des Fahrzeugkabelbaumes in Gepäckraum verlegen.

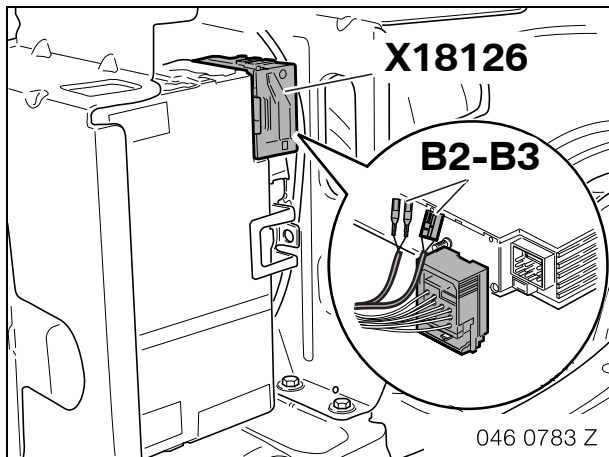

Abzweig **B2** und **B3** zum Radioempfänger verlegen.

Stecker **X18126** vom Radioempfänger abstecken.

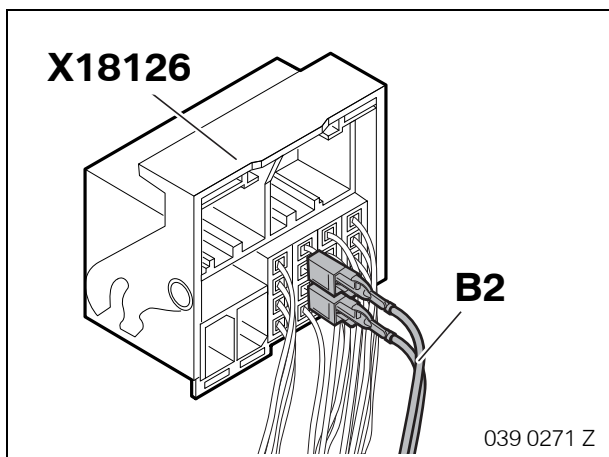

Abzweig **B2** wie folgt am Stecker **X18126** einpinnen:

- Kabelfarbe WS/BR in PIN 10
- Kabelfarbe WS/GN in PIN 11

6. Verlängerungsleitung einbauen

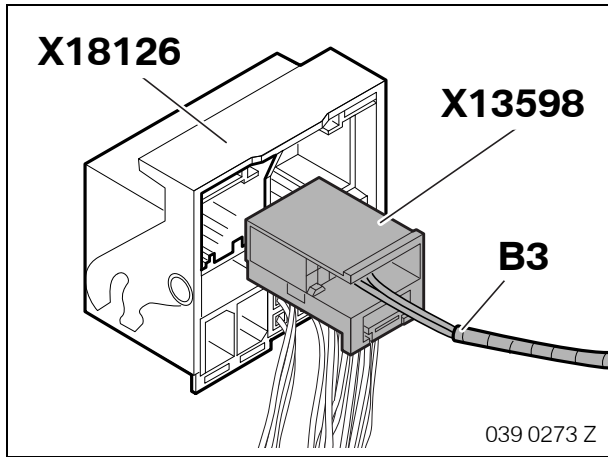

Abzweig **B3** in Stecker **X18126** einstecken.

Stecker **X18126** wieder am Radioempfänger anstecken.



Sollte der Stecker **X13598** bereits im Fahrzeug vorhanden sein, müssen die beiden Leitungen aus dem Abzweig **B3** ausgepinnt werden und in den fahrzeugseitigen Stecker **X13598** pinngleich eingepinnt werden. ◀

7. Monoblock einbauen und anschließen

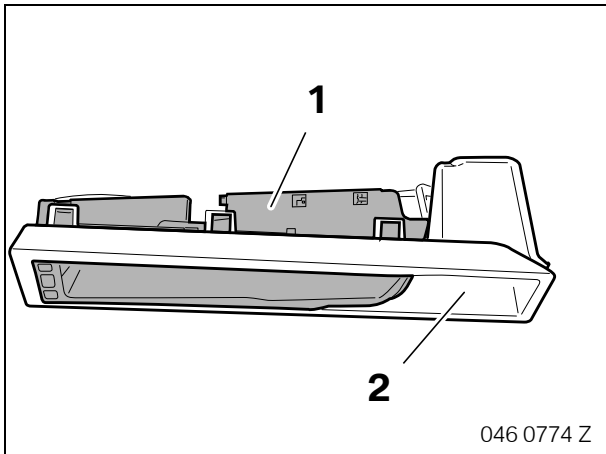

Monoblock (1) in Rahmenkonsole (2) einclippen.

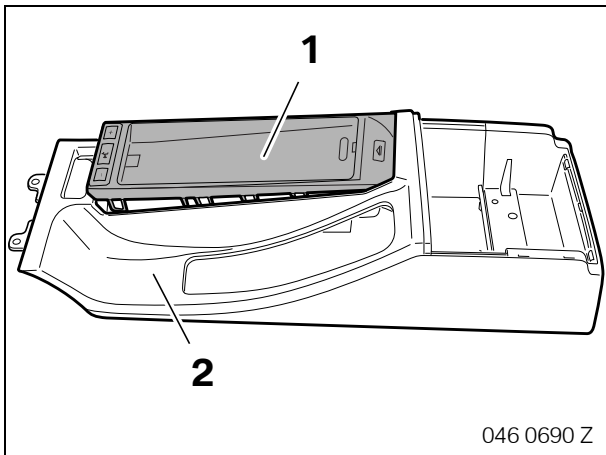

Rahmenkonsole mit Monoblock (1) in Ablagefach einclippen.

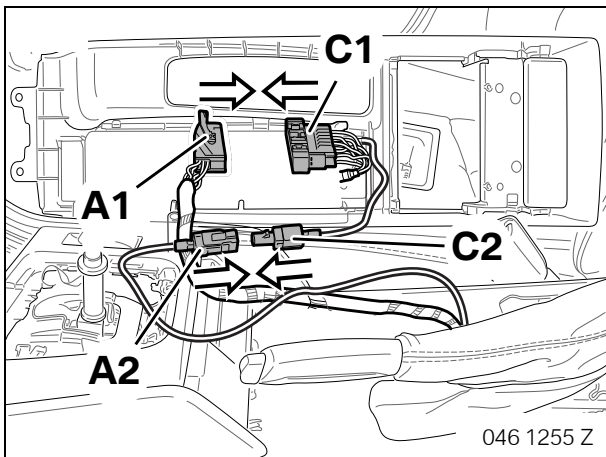

Abzweige **A1** und **C1** verbinden.

Abzweige **A2** und **C2** verbinden.

8. Freisprechmikrofon einbauen

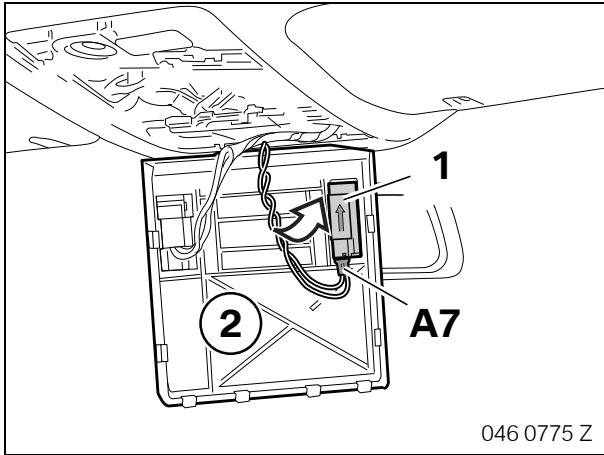

Nur Fahrzeuge mit SA 403

Abzweig **A7** am Freisprechmikrofon (1) anstecken.

 Pfeil auf dem Freisprechmikrofon (1) muss in Fahrtrichtung zeigen. ◀

Freisprechmikrofon (1) in Blende (2) einclippen.

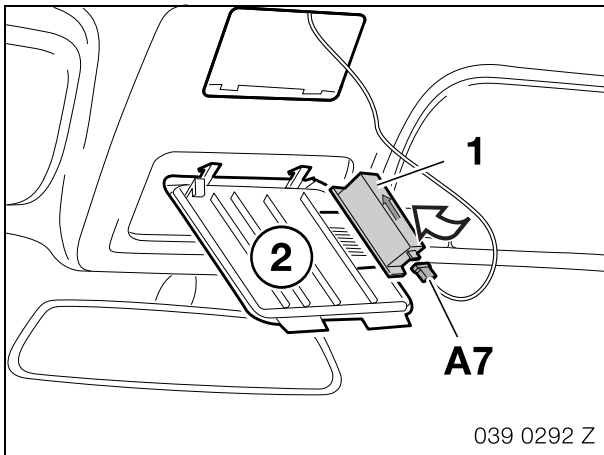

Nur Fahrzeuge ohne SA 403

Abzweig **A7** am Freisprechmikrofon (1) anstecken.

 Pfeil auf dem Freisprechmikrofon (1) muss in Fahrtrichtung zeigen. ◀

Freisprechmikrofon (1) in Blende (2) einclippen.

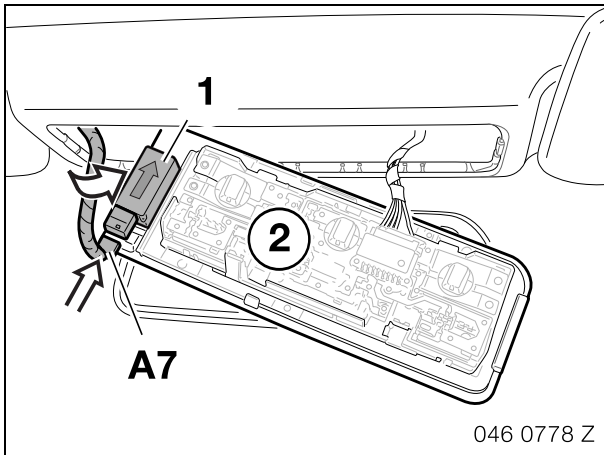

Nur E46/C

Abzweig **A7** am Freisprechmikrofon (1) anstecken.

 Pfeil auf dem Freisprechmikrofon (1) muss in Fahrtrichtung zeigen. ◀

Freisprechmikrofon (1) in Deckenleuchte (2) einclippen.

9. Abschließende Arbeiten und Codierung



Das Nachrüstsystem ist nicht codierrelevant. ◀

- Kurztest mit DIS/MoDiC III/GT I durchführen
- Funktionstest durchführen
- Fahrzeug sinngemäß zusammenbauen

10. Stromlaufplan Nachrüstkabelbaum

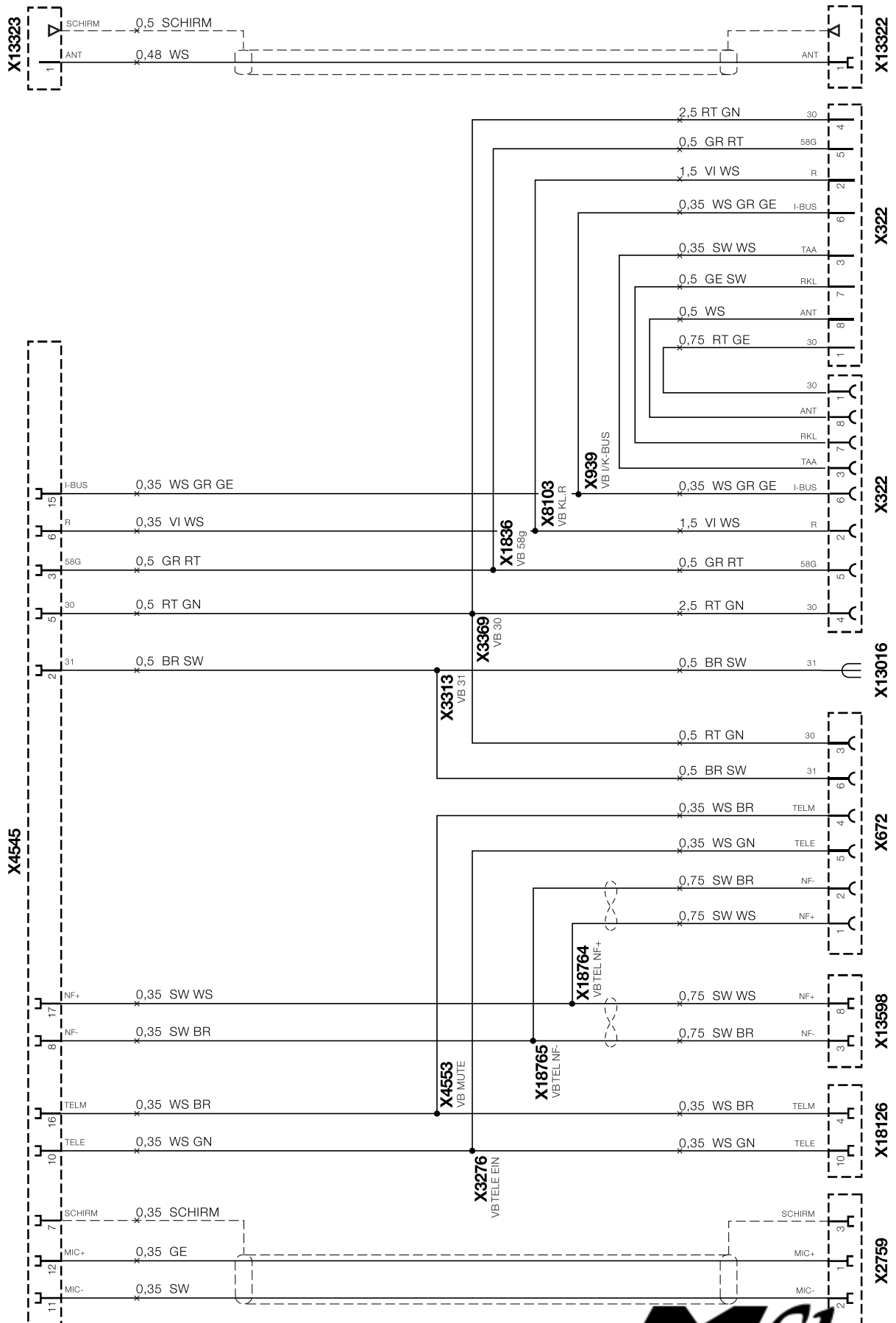

046 0770 Z



10. Stromlaufplan Nachrüstkabelbaum

Legende

| | |
|---------------|---|
| X322 | 8-poliger Stecker schwarz |
| X672 | 6-poliger Stecker schwarz |
| X939 | Verbindungspunkt |
| X1836 | Verbindungspunkt |
| X2759 | 3-poliger Stecker schwarz (Mikrofon) |
| X3313 | Verbindungspunkt |
| X3369 | Verbindungspunkt |
| X3276 | Verbindungspunkt |
| X4545 | 18-poliger Stecker schwarz |
| X4553 | Verbindungspunkt |
| X8103 | Verbindungspunkt |
| X13016 | Kabelschuh |
| X13322 | Fakra Steckergehäuse |
| X13323 | Fakra Stiftgehäuse |
| X13598 | Buchsenkontakt (nur bei SA 660/661/662/663) |
| X18126 | 12-poliger Stecker schwarz (nur bei SA 660/661/662/663) |
| X18764 | Verbindungspunkt |
| X18765 | Verbindungspunkt |

Kabelfarben

| | |
|----|---------|
| BR | braun |
| GE | gelb |
| GN | grün |
| GR | grau |
| RT | rot |
| SW | schwarz |
| VI | violett |
| WS | weiß |

11. Stromlaufplan Verlängerungsleitung

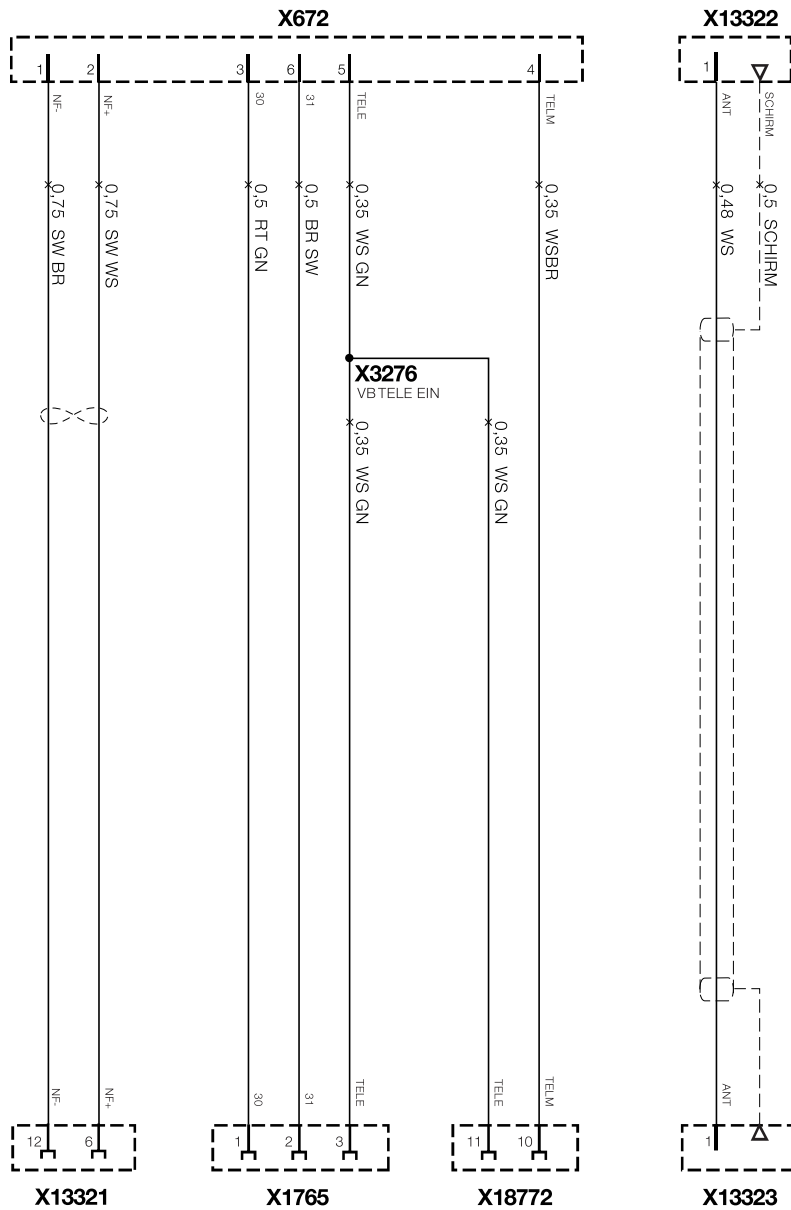

039 0281 Z

11. Stromlaufplan Verlängerungsleitung

Legende

- X672** 6-poliger Stecker schwarz
- X1765** Antennenverstärker (optional)
- X3276** Verbindungspunkt
- X13321** Buchsenkontakt (nur bei SA 602/606/609)
- X13322** Fakra Stiftgehäuse (Monoblock)
- X13323** Fakra Stiftgehäuse (Antennenverstärker optional)
- X18772** Buchsenkontakt (nur bei SA 602/606/609)

Kabelfarben

- BR braun
- GN grün
- RT rot
- SW schwarz
- WS weiß