



Teile und Zubehör Einbauanleitung

Nachrüstung Antennenverstärker

BMW 3er Coupé, (E46/2)

BMW 3er Touring, (E46/3)

BMW 3er Limousine (E46/4)

BMW 3er Compact (E46/5)

**Einbauanleitung nur gültig für Fahrzeuge mit Universeller BMW Freisprecheinrichtung
Bluetooth**

Wichtige Hinweise

Technische Änderungen vorbehalten.

Zielgruppe

Diese Einbauanleitung ist in erster Linie zum Gebrauch in der BMW Handelsorganisation sowie durch autorisierte BMW Service Betriebe bestimmt; Zielgruppe dieser Einbauanleitung ist in jedem Falle an BMW Fahrzeugen ausgebildetes Fachpersonal mit entsprechenden Fachkenntnissen.

Alle Arbeiten sind mit Hilfe von aktuellen BMW Reparaturanleitungen, Stromlaufplänen, Wartungshandbüchern und Arbeitsanleitungen in rationeller Reihenfolge mit den vorgeschriebenen Werkzeugen (Sonderwerkzeugen) und unter Berücksichtigung der geltenden Sicherheitsvorschriften durchzuführen.

Montagehinweise

Bei der Verlegung von Kabeln/Leitungen ist darauf zu achten, dass sie nicht geknickt oder beschädigt werden.

Verlegte Kabel grundsätzlich mit Kabelbändern befestigen.

Einbauzeit

Ca. 0,5 Stunden, die je nach Zustand und Ausrüstung des Fahrzeuges abweichen kann.

Nachrüstsatz-Nr.

84 64 0 301 716

84 64 0 301 717

Weitere Nachrüstsatz-Teilenummern siehe ETK.

Sonderausstattungsverzeichnis

Folgende Sonderausstattungen sind beim Einbau des Nachrüstsatzes zu berücksichtigen:

SA 609 Navigationssystem

Erforderliches Sonder- und Spezialwerkzeug

Keine

Inhaltsverzeichnis

| Kapitel | Seite |
|--|-------|
| 1. Vorarbeiten | 3 |
| 2. Teileübersicht E46/2/3/4 | 4 |
| 3. Teileübersicht E46/5 | 5 |
| 4. Antennenverstärker einbauen und anschließen (nur E46/2/4 ohne SA 609) | 6 |
| 5. Antennenverstärker einbauen und anschließen (nur E46/2/4 mit SA 609) | 7 |
| 6. Antennenverstärker einbauen und anschließen (nur E46/3) | 9 |
| 7. Antennenverstärker einbauen und anschließen (nur E46/5) | 10 |
| 8. Abschließende Arbeiten | 12 |

1. Vorarbeiten

| | TIS AW-Nr. |
|--|------------|
| Kurztest durchführen | --- |
| Minuspol der Batterie abklemmen | 12 00 ... |
| Folgende Komponenten sind vorab zu demontieren: | |
| Gepäckraumverkleidung links | 51 47 151 |
| Ladefreisprechelektronik (nur E46/3) | --- |
| Radioempfänger (nur E46/5 mit SA 609) | 65 11 055 |

2. Teileübersicht E46/2/3/4

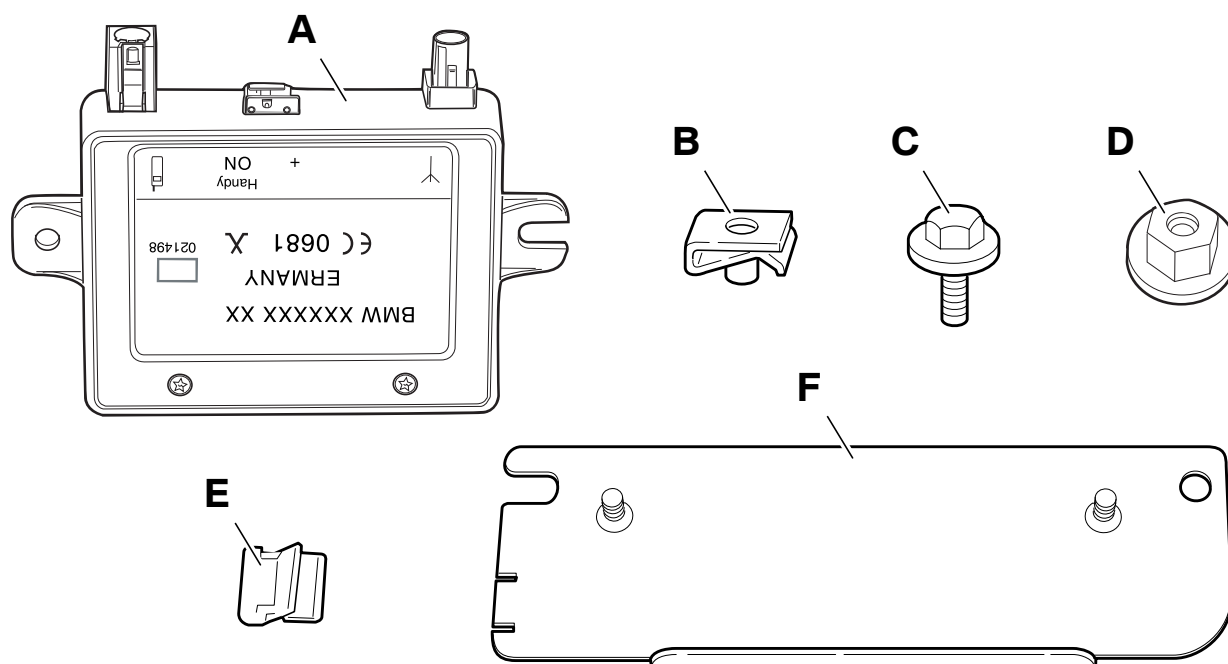

046 1241 Z

Legende

- A** Antennenverstärker
- B** Blechmutter M5
- C** Sechskantschraube M5 x 14
- D** Sechskantmutter M5 (2 Stück)
- E** Klammer (nur für E46/2/4 mit SA 609)
- F** Halter (nur für E46/2/4 mit SA 609)

Mflight

3. Teileübersicht E46/5

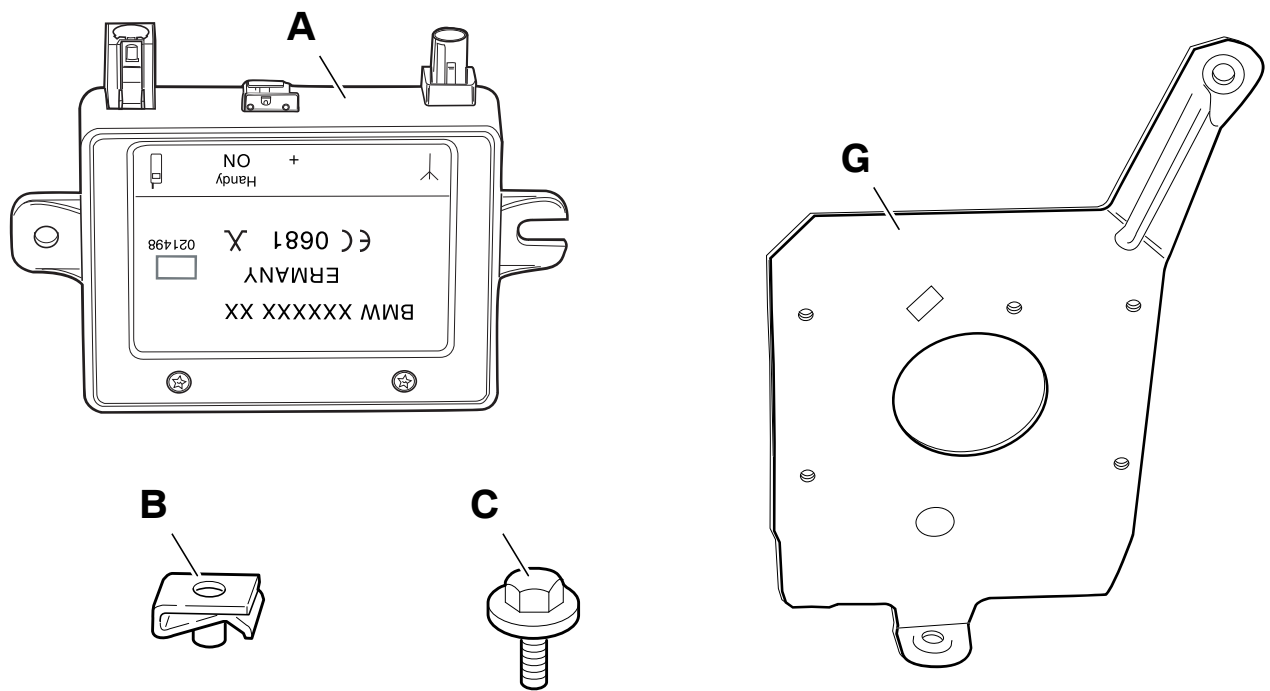

046 1242 Z

Legende

- A** Antennenverstärker
- B** Blechmutter M5 (2 Stück)
- C** Sechskantschraube M5 x 14 (4 Stück)
- G** Halter

4. Antennenverstärker einbauen und anschließen (nur E46/2/4 ohne SA 609)

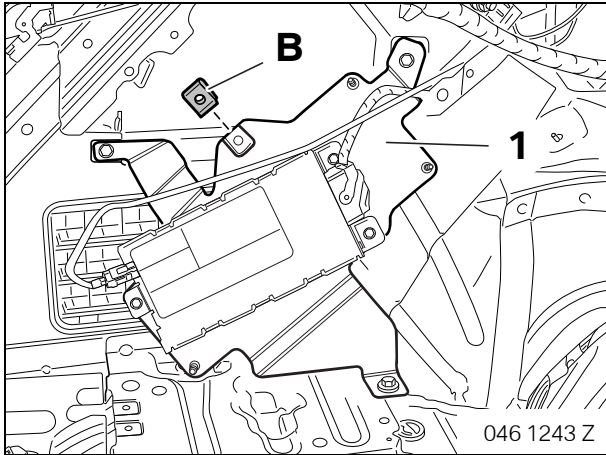

Blechmutter **B** auf Halter ULF (1) aufschieben.

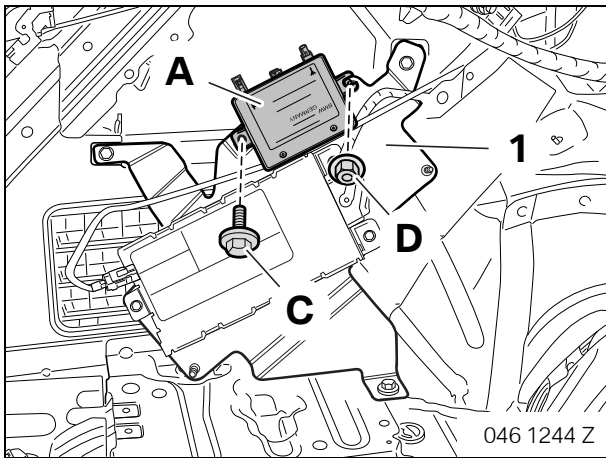

Antennenverstärker **A** mit Sechskantschraube **C** und Sechskantmutter **D** am Halter ULF (1) anschrauben.

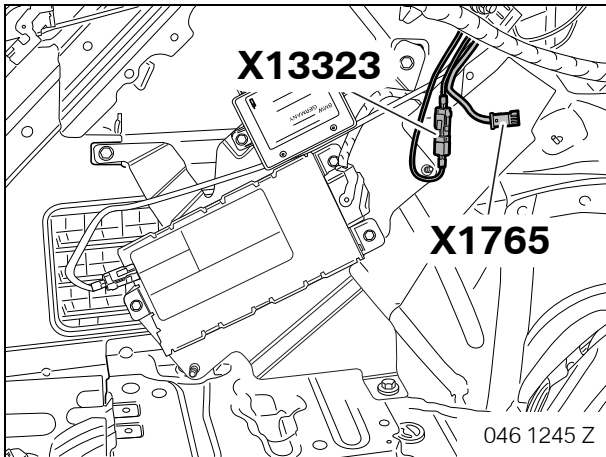

Fakra-Steckverbindung **X13323** öffnen.

Zurückgebundenen schwarzen 3-poliger Stecker **X1765** vom Kabelbaum lösen.

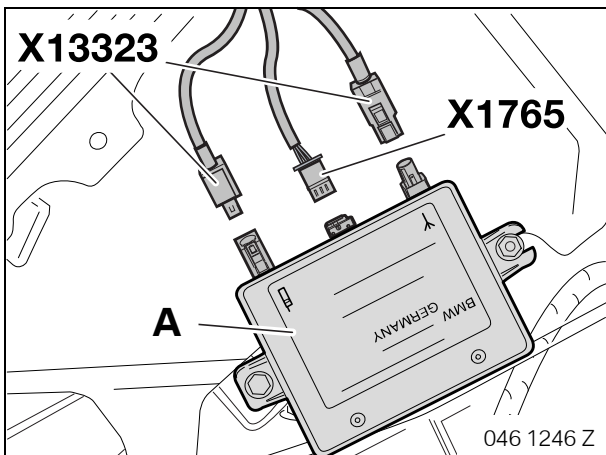

Stecker **X1765** und Fakra Buchsen- und Stiftkontakt **X13323** am Antennenverstärker **A** anstecken.

5. Antennenverstärker einbauen und anschließen (nur E46/2/4 mit SA 609)

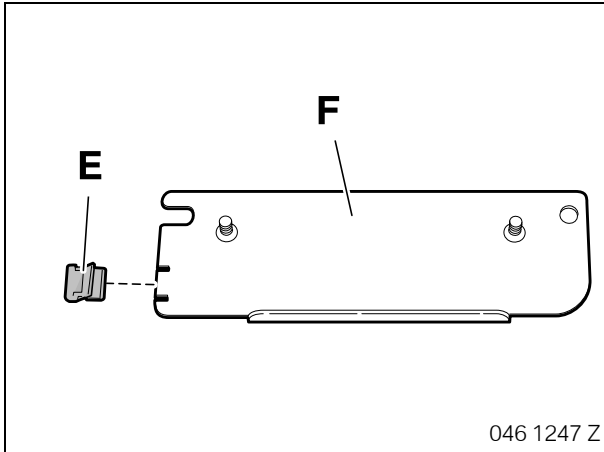

Klammer **E** auf Halter **F** aufstecken.

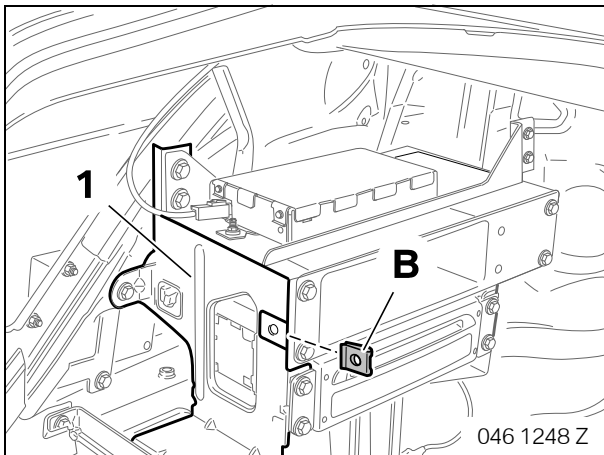

Blechmutter **B** auf Geräteträger (1) aufschieben.

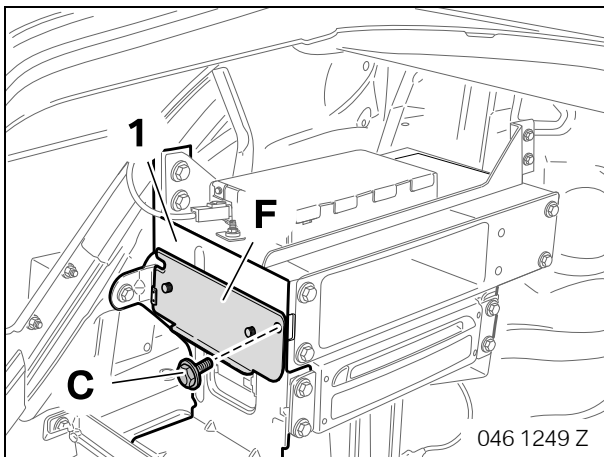

Halter **F** in Geräteträger (1) einhängen und mit Sechskantschraube **C** anschrauben.

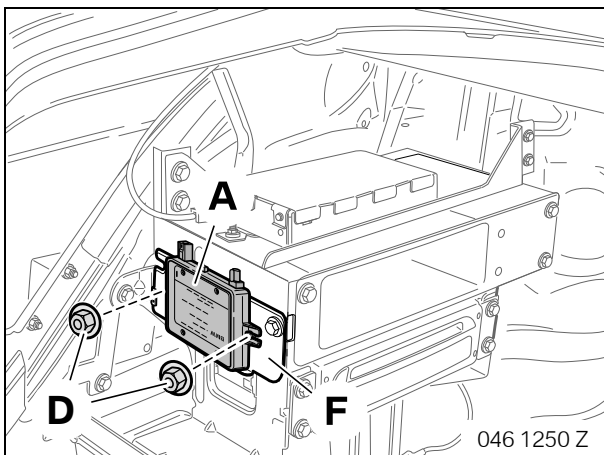

Antennenverstärker **A** mit Sechskantmuttern **D** am Halter **F** anschrauben.

5. Antennenverstärker einbauen und anschließen (nur E46/2/4 mit SA 609)

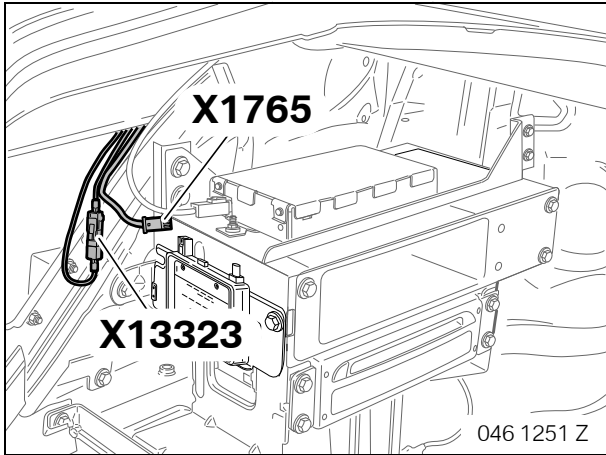

Fakra-Steckverbindung **X13323** öffnen.

Zurückgebundenen schwarzen 3-poliger Stecker **X1765** vom Kabelbaum lösen.

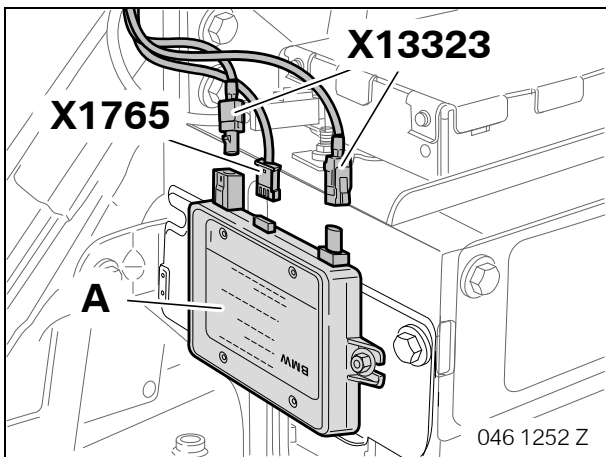

Stecker **X1765** und Fakra Buchsen- und Stiftkontakt **X13323** am Antennenverstärker **A** anstecken.

6. Antennenverstärker einbauen und anschließen (nur E46/3)

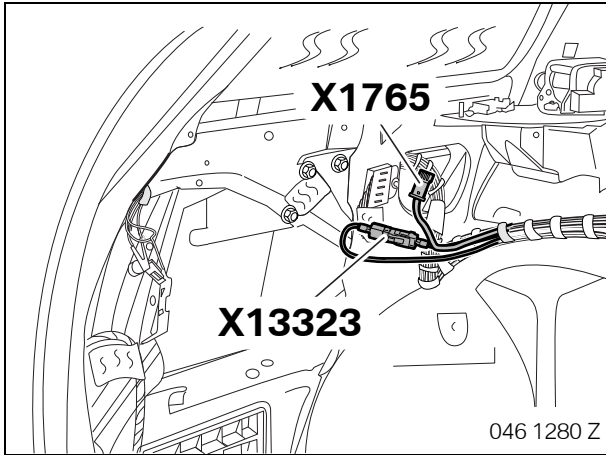

Fakra-Steckverbindung **X13323** öffnen.
Zurückgebundenen schwarzen 3-poliger Stecker **X1765**
vom Kabelbaum lösen.

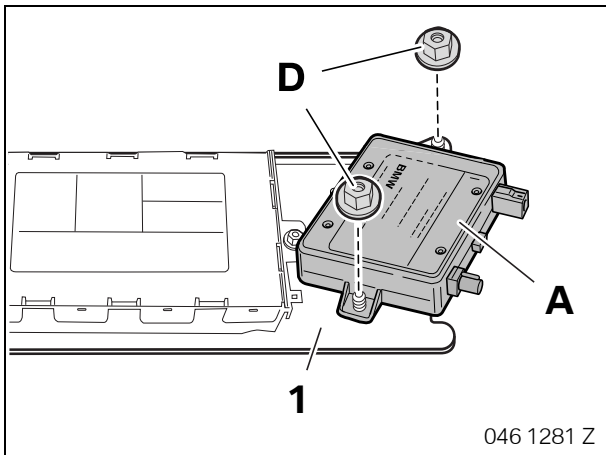

Antennenverstärker **A** mit Sechskantmutter **D** am
Halter ULF (1) anschrauben.

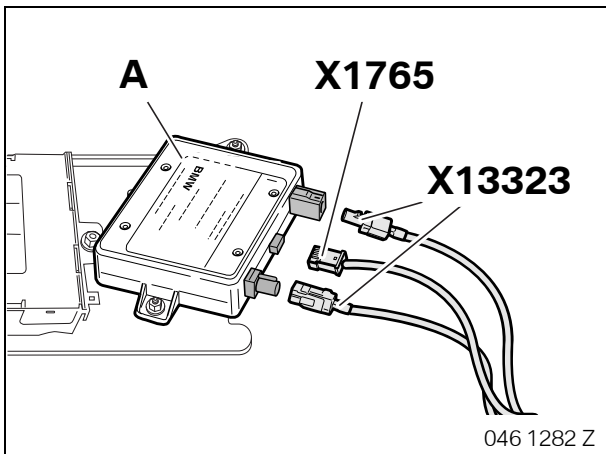

Stecker **X1765** und Fakra Buchsen- und Stiftkontakt
X13323 am Antennenverstärker **A** anstecken.

7. Antennenverstärker einbauen und anschließen (nur E46/5)

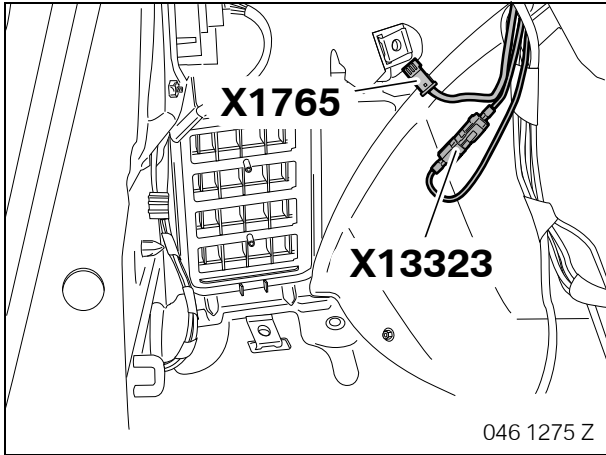

Fakra-Steckverbindung **X13323** öffnen.
Zurückgebundenen schwarzen 3-poliger Stecker **X1765**
vom Kabelbaum lösen.

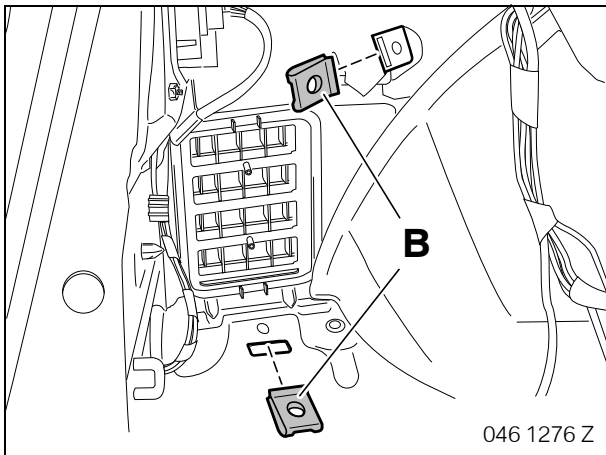

Blechmuttern **B** in Gepäckraum links einstecken.

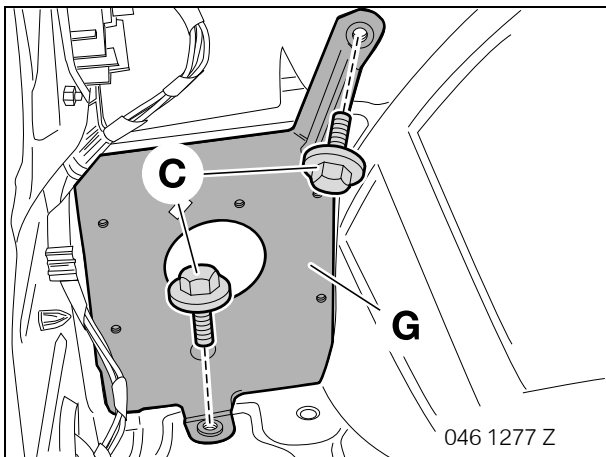

Halter **G** mit Sechskantschraube **C** im Gepäckraum links
anschrauben.

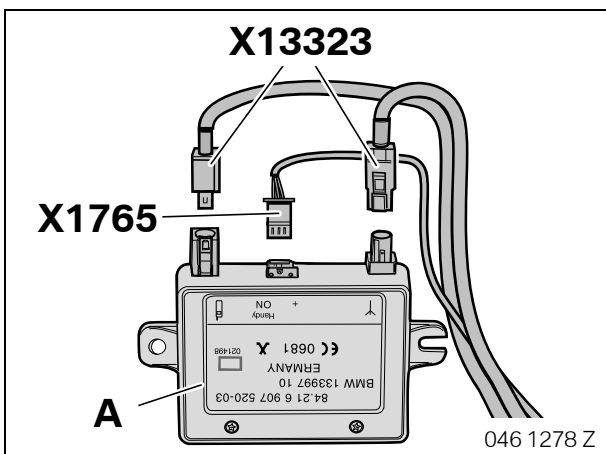

Stecker **X1765** und Fakra Buchsen- und Stiftkontakt
X13323 am Antennenverstärker **A** anstecken.

7. Antennenverstärker einbauen und anschließen (nur E46/5)

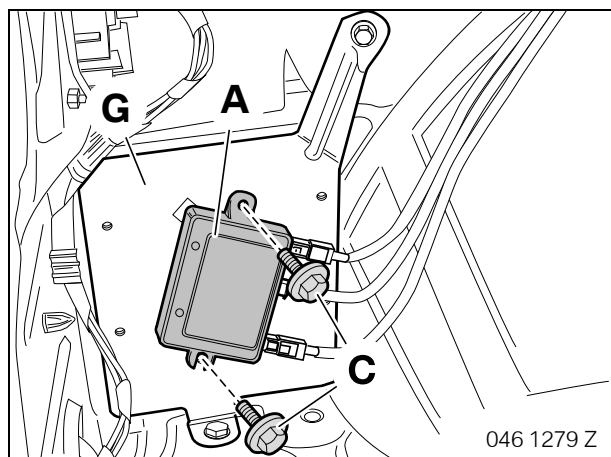

Antennenverstärker **A** mit Sechskantschraube **C** am Halter **G** anschrauben.

8. Abschließende Arbeiten

Das Nachrüstsystem ist nicht codierrelevant. ◀

- Batterie anklemmen
- Kurztest mit DIS/MoDiC/GT 1 durchführen
- Funktionstest durchführen
- Fahrzeug in umgekehrter Reihenfolge wieder zusammenbauen