



Teile und Zubehör - Einbauanleitung

Nachrüstung 3. Dreipunktgurt incl. 3. Kopfstütze im Fond BMW 3er-Reihe E46/2; E46/4

Nur zum Gebrauch in der BMW HO bestimmt.

Diese Einbauanleitung ist dem Kunden auszuhändigen, (**Bedienungshinweise unter Punkt 7 und 8 beachten**).

Fachkenntnisse sind Voraussetzung.

Einbauzeit ca. 2 Stunden, die je nach Zustand und Ausstattung des Fahrzeuges abweichen kann.

! Die Nachrüstung des 3. Dreipunktgurtes darf nur durch einen autorisierten BMW-Händler durchgeführt werden. Der 3. Dreipunktgurt darf nur in Verbindung mit 3. Kopfstütze im Fond verbaut werden. Für Schäden die durch Mißachtung der Arbeitsschritte und Hinweise auftreten, übernimmt BMW keine Haftung. Außerdem erlischt bei unsachgemäßer, von der Einbauanleitung abweichender Montage und Handhabung, der Garantieanspruch gegenüber der BMW AG. ◀

Erforderliche Werkzeuge und Hilfsmittel

Schlitzschraubendreher	Kreuzschlitzschraubendreher
Stichel	1/2 Zoll Umschaltknarre
1/2 Zoll Verlängerung	1/2 Zoll Torxeinsatz T50
1/4 Zoll Umschaltknarre	1/4 Zoll Verlängerung
1/4 Zoll Steckschlüsseleinsatz SW 10mm	Drehmomentschlüssel
Spitzzange	Lochsäge ø = 22mm
Bohrmaschine	Handnietgerät (ZS 308) Bestnr. 81 43 9 429 204
Locheisen ø = 22mm	Hammer
Schere	Klingenmesser
Sekundenkleber	Luftsäge
Klebeband	Wasserlöslicher Stift

Inhaltsverzeichnis

Kapitel	Seite
1. Teilesatz „Nachrüstung 3. Dreipunktgurt im Fond“	3
2. Teilesatz „Nachrüstung 3. Kopfstütze im Fond“	3
3. Vorbereitende Arbeiten	4
4. Sicherheitsgurt verbauen	4
5. Kopfstütze verbauen (Fahrzeuge mit Serienrücksitzen).....	6
6. Kopfstütze verbauen (Fahrzeuge mit Durchladesystem)	7
7. Bedienungshinweise für Fahrzeuge mit Durchladesystem	8
8. Befestigung und Sicherung von Kinderrückhaltesystemen	8

Position	Bezeichnung	Menge
A	Dreipunktgurt hinten mitte mit Kindersicherung	1
B	Untergurt mit Gurtschloß	1
C	Blende	1
D	Gurtzungengarage	1
E	Schraube M 10	1
F	Einbauanleitung	1
F1	Schablone (F1)	1
a	Halter für Kopfstütze	1
b	Führungshülse	2
c	Feder	2
d	Einziehmutter	4
e	Linsenschraube	4
f	Unterlegscheibe	4
g	Abdeckung - Kopfstützenführung	2
h	Scheibe - Kopfstützenführung	2
i	Clip	4
j	Einbauanleitung	1
j1	Schablone j1	1



3. Vorbereitende Arbeiten

Kopfstützen im Fond ausbauen.

4. Sicherheitsgurt verbauen

Alle Fahrzeuge

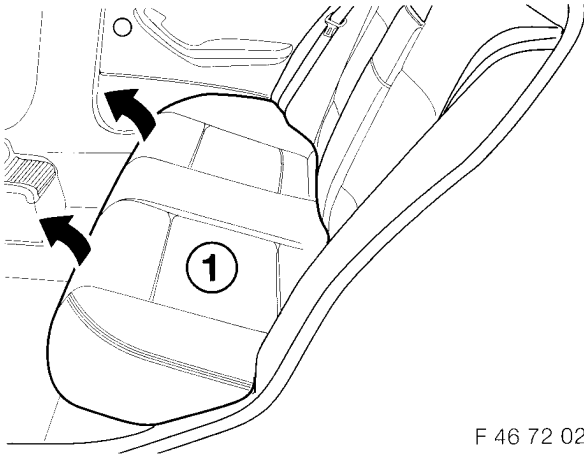

Rücksitzbank (1) in Pfeilrichtung aushebeln und dem Fahrzeug entnehmen.

Nur Fahrzeuge mit Serienrücksitzbank

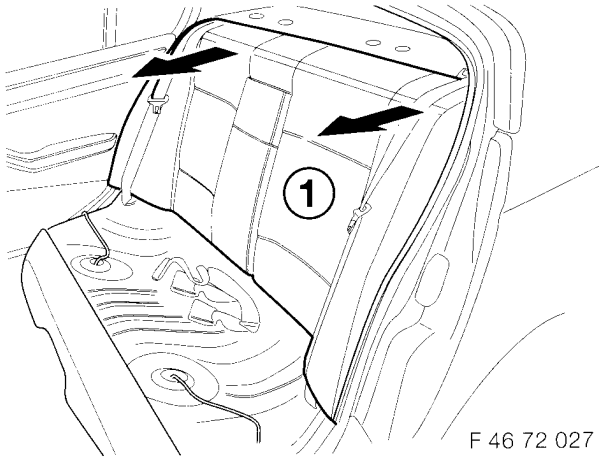

Rücksitzlehne (1) in Pfeilrichtung aus der Verankerung lösen und nach oben abheben.

Alle Fahrzeuge

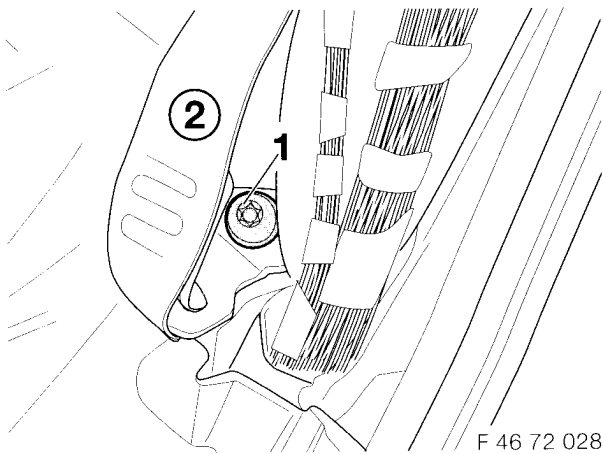

Schraube (1) vom Sicherheitsgurt (2) links und rechts am Fahrzeug lösen.

▶ Bei Fahrzeugen mit Durchladesystem die Rückenlehnen umlegen. ◀

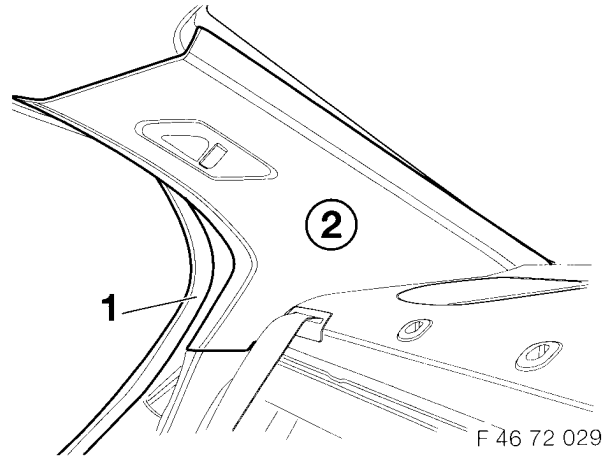

Türdichtgummi (1) im Bereich der C-Säulenverkleidung (2) abziehen. C-Säulenverkleidung (2) aushebeln, Kabel der Innenleuchte abstecken und C-Säulenverkleidung (2) dem Fahrzeug entnehmen. Arbeiten an der linken Fahrzeugseite wiederholen.

Nur Fahrzeuge mit Durchladesystem

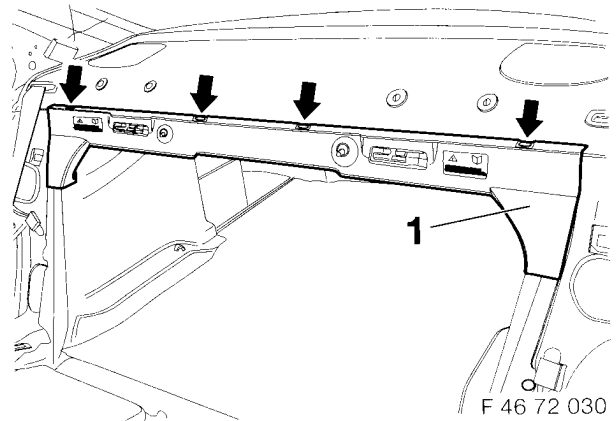

Spreiznieten (Pfeile) aushebeln und die Blende (1) abnehmen.

Alle Fahrzeuge

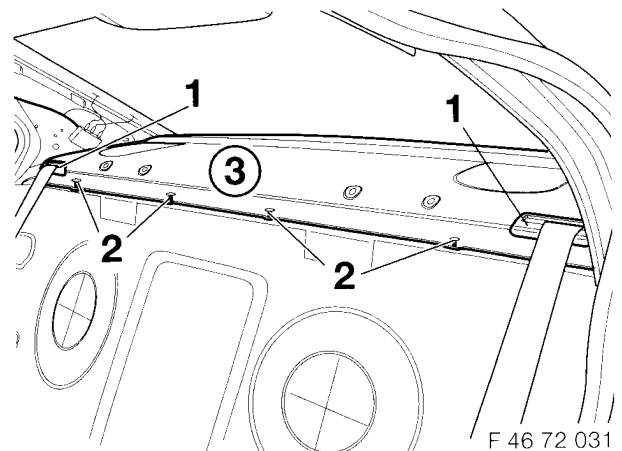

Blende (1) links und rechts aushebeln. Clip (2) aushebeln und den Ablageboden (3) nach vorne abziehen, Lautsprecherkabel abstecken und Ablageboden (3) dem Fahrzeug entnehmen.

Dämmmatte im Bereich der Gurtmulde für 3. Dreipunktgurt an der Perforation heraustrennen.

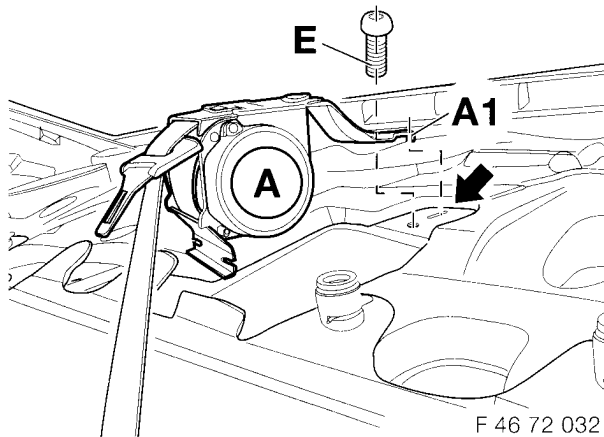

Gurtrolle (A) positionieren und mit Schraube (E) festschrauben.

▶ Haltewinkel (A1) muß im Langloch (Pfeil) einrasten. Anziehdrehmoment der Schraube (E) = **31 Nm**. ◀

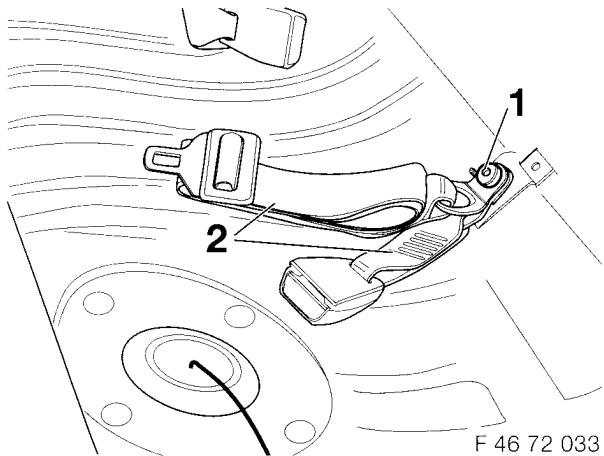

Schraube (1) lösen und Beckengurt (2) dem Fahrzeug entnehmen.

▶ Der Beckengurt (2) wird nicht mehr benötigt. ◀

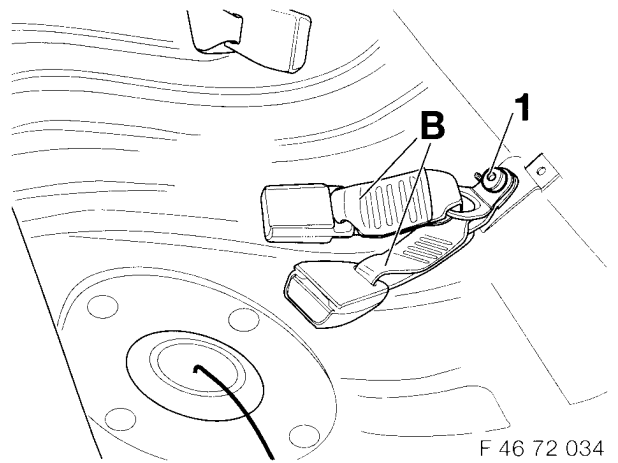

Untergurt (B) mit Schraube (1) festschrauben.

▶ Anziehdrehmoment der Schraube (1) = **31 Nm**. ◀

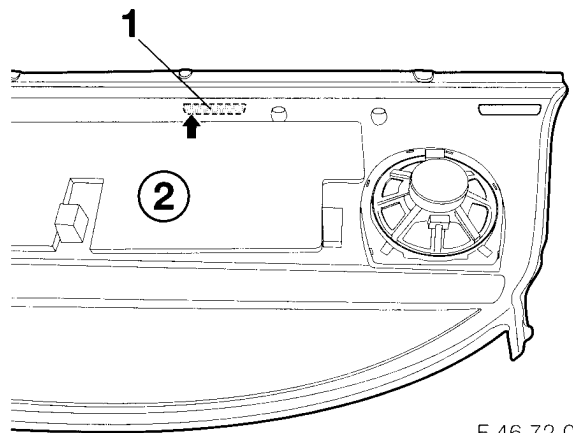

Ausschnitt (1) an der Markierung (Pfeil) mit einer Handsäge vom Ablegeboden (2) heraussägen.

⚠ Genau an der Markierung heraustrennen. ◀

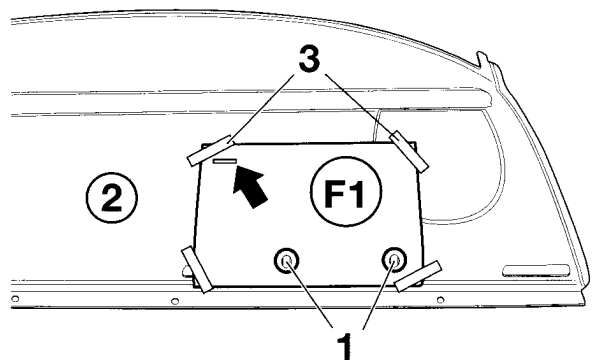

Schablone (F1) an den Kopfstützenführungen (1) ausrichten und mit Klebebänder (3) am Ablegeboden (2) festkleben. Ausschnitt für Gurtgarage (Pfeil) anzeichnen und mit Handsäge ausschneiden.

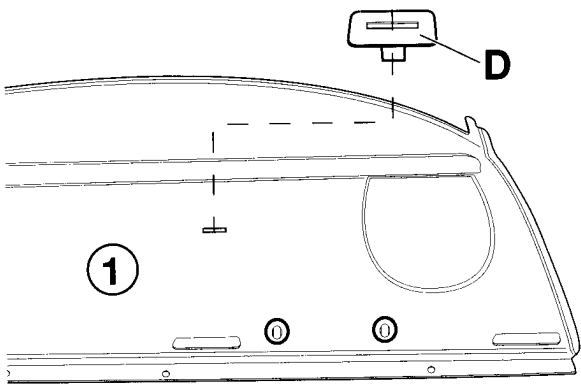

F 46 72 037

Gurtzungengarage (D) in den Ablegeboden (1) einstecken und verrasten.

5. Kopfstütze verbauen (Fahrzeuge mit Serienrücksitzen)

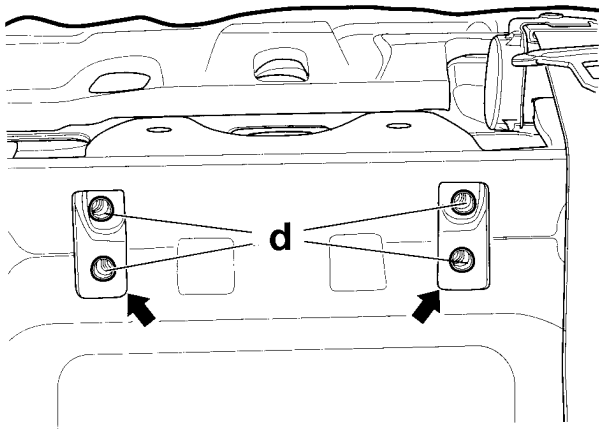

F 46 72 038

Dämmmatte an der Perforation (Pfeile) heraus-trennen. Einziehnutter (d) mit Handnietgerät (ZS 308) einziehen.

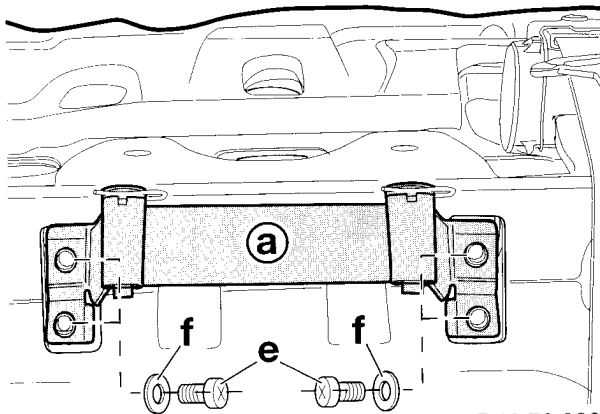

F 46 72 039

Halter (a) in Einbaulage bringen und mit Scheiben (f) und Schrauben (e) festschrauben.

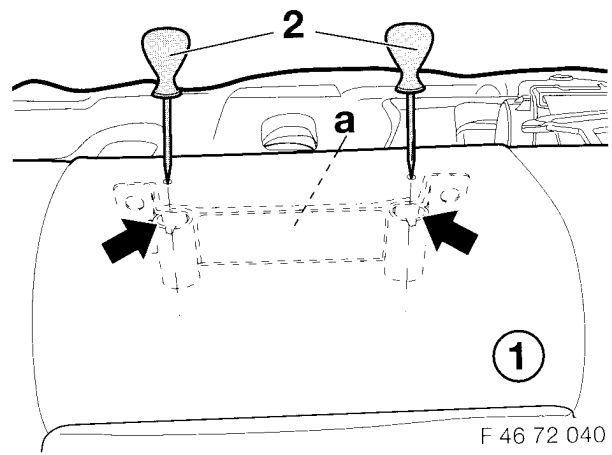

F 46 72 040

Rückenlehne (1) ins Fahrzeug montieren. Durch abtasten der Lehne (1) den Mittelpunkt der Bohrung (Pfeile) des Halters (a) ertasten und mit Stichel (2) durch die Rückenlehne (1) stechen. Rückenlehne (1) wieder ausbauen.

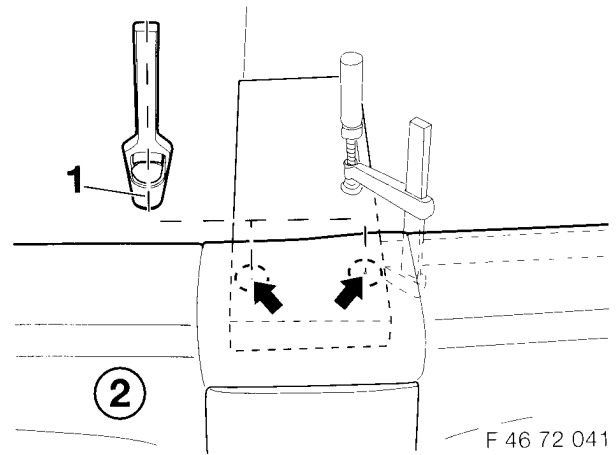

F 46 72 041

Locheisen an der Markierung (Mittelpunkt) aus-richten. Mit Hammer und Locheisen (1) die Aus-sparungen (Pfeile) an der Rückenlehne (2) an-bringen. Durchmesser = 22 mm.

 Geeignete Unterlage verwenden. Bei Fahrzeugen mit Stoffbezügen, die Schnittkante mit Sekundenkleber bestreichen um ein Aus-fransen des Bezuges zu vermeiden. ◀

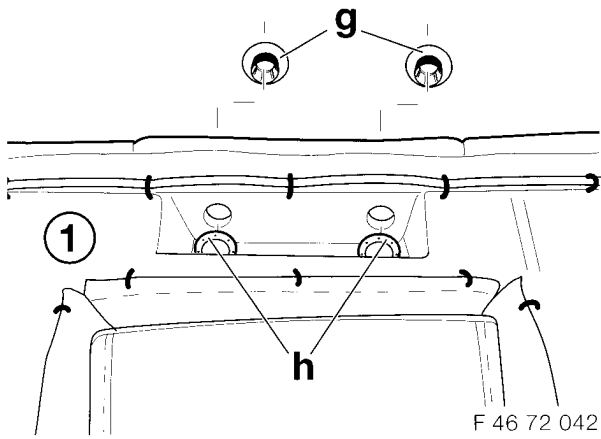

Abdeckungen (g) in die Aussparungen der Rückenlehne (1) einsetzen und mit Scheiben (h) sichern. Scheiben (h) durch das Schaumteil der Rückenlehne (1) drücken und ganz auf die Abdeckung (g) pressen.

6. Kopfstütze verbauen (Fahrzeuge mit Durchladesystem)

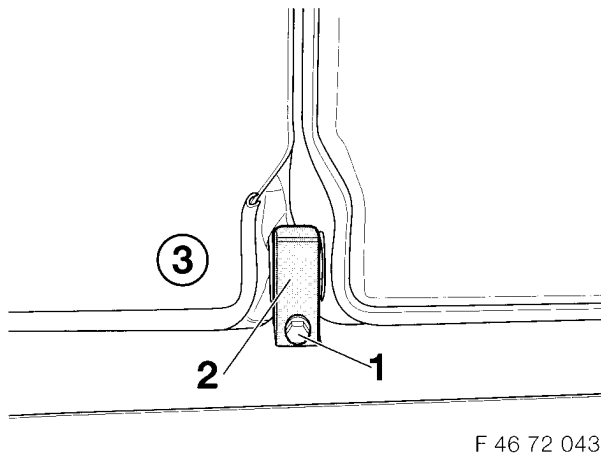

Sechskantschrauben (1) lösen, Haltebügel (2) aushängen und 2/3 Lehne (3) dem Fahrzeug entnehmen.

Schablone (j1) aus dieser Einbauanleitung (j) entnehmen und entsprechend beschneiden.

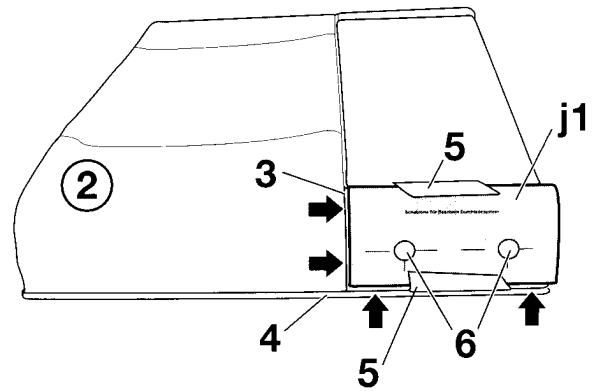

Schablone (j1) auf die 2/3 Lehne (2) auflegen, an der Naht (3) und Leiste (4) ausrichten (Pfeile) und mit Klebebänder (5) fixieren. Aussparungen (6) am Bezug anzeichnen und mit Klingenmesser ausschneiden.

▶ Bei Fahrzeugen mit Stoffbezügen, die Schnittkante mit Sekundenkleber bestreichen um ein Ausfransen des Bezuges zu vermeiden. ◀

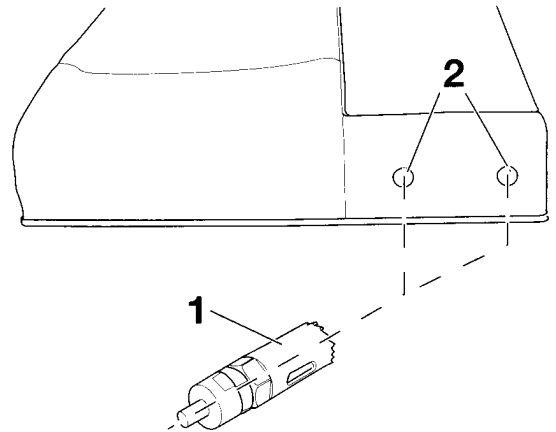

Mit Lochsäge (1) $\varnothing = 22\text{mm}$ an den Aussparungen (2) ansetzen und das darunterliegende Schaumteil aufbohren.

Mflight

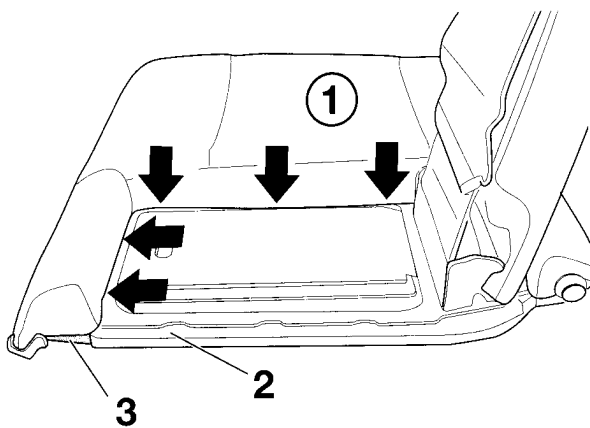

F 46 72 046

Lehnenbezug (1) am Lehnenrahmen (2) aushängen (Pfeile) und den Kantenschutz (3) abheben.

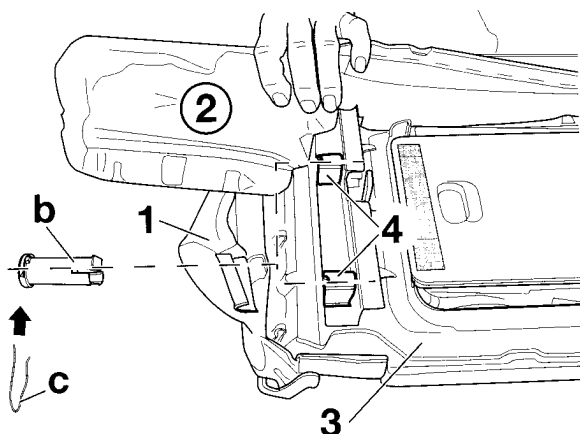

F 46 72 047

Federn (c) in die Führungshülsen (b) in Pfeilrichtung einstecken. Lehnenbezug (1) und Schaumteil (2) von der Rückenlehne (3) abheben. Führungshülsen (b) in die Aufnahmen (4) einschieben und verrasten.

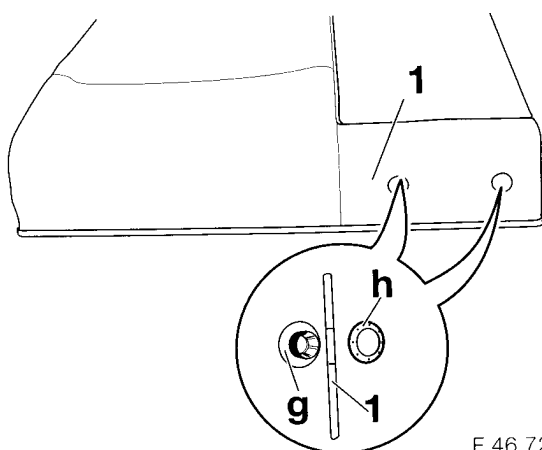

F 46 72 048

Abdeckungen (g) in den Lehnenbezug (1) einstecken und mit Scheiben (h) sichern.

Schaumteil und Lehnenbezug an der Rückenlehne befestigen. Rückenlehne wieder in das Fahrzeug einbauen.

Ablegeboden, C-Säulenverkleidungen, Sicherheitsgurte, Kopfstützen (incl. der 3. Kopfstütze), Rücksitzlehnen und Rücksitzbank in umgekehrter Reihenfolge des Ausbaues wieder einbauen.

Blende (C) für 3-Dreipunktgurt dem Teilesatz entnehmen und in dem zusätzlichen Ausschnitt am Ablegeboden einsetzen.

Nachgerüsteten 3-Punktgurt im nachgerüstetem Gurtschloß verrasten.

Funktionskontrolle durchführen.

7. Bedienungshinweise für Fahrzeuge mit Durchladesystem

Bei Fahrzeugen mit Durchladesystem ist der 3. Dreipunktgurt am Gurtschloß zu Trennen, um ein Beladen mit sperrigen Gütern bei umgelegten Rückenlehnen zu ermöglichen. Das freie Ende des 3. Dreipunktgurtes ist in die Gurtzungengarage am Ablegeboden einzustecken.

8. Befestigung und Sicherung von Kinderrückhaltesystemen

Zur Befestigung und Sicherung von Kinderrückhaltesystemen ist dieser Gurt sperrbar.

Auf dem Gurt ist in unmittelbarer Nähe der Gurtzunge ein Label mit entsprechenden Hinweisen angebracht.

Gurt sperren

Sicherheitsgurt vollkommen vom Gurtautomat abrollen. Gurt anschließend teilweise wieder aufrollen, Kindersitz befestigen, Gurt nachspannen und schließen.

Gurtsperre aufheben

Sicherheitsgurt öffnen, Kindersitz herausnehmen und Gurt bis in Endstellung auf den Gurtautomat aufrollen.