

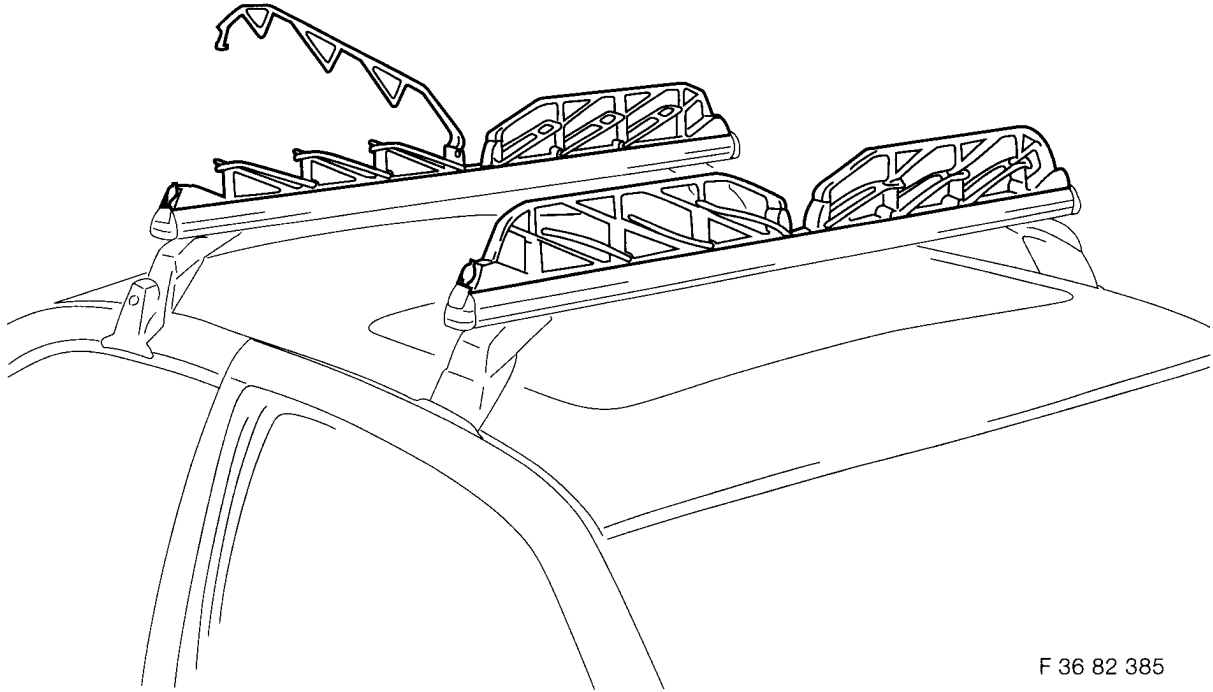

Zubehör - Einbauanleitung



F 36 82 385

Skihalterung "Profil 2000"

Bei Werkstattmontage ist die Einbauanleitung dem Kunden auszuhändigen.

Allgemeine Hinweise

- Ski mit der Spitze nach hinten transportieren.
- Skihalter von der Fahrzeugmitte nach außen beladen, bzw. in umgekehrter Reihenfolge entladen.
- Alpinski paarweise übereinander, dicke Langlaufski nebeneinander einlegen.
- Schlösser regelmäßig mit Schloßpflegemittel behandeln.
- Zum Schutz der Schlösser vor Verschmutzung und Vereisung bitte immer die Schloßschutzkappen aufstecken.

Sicherheitshinweise

Beachten Sie bitte unbedingt die Sicherheitsvorschriften in der den Grundträgern beiliegenden Bedienungsanleitung!

1. Montage des Skihalters

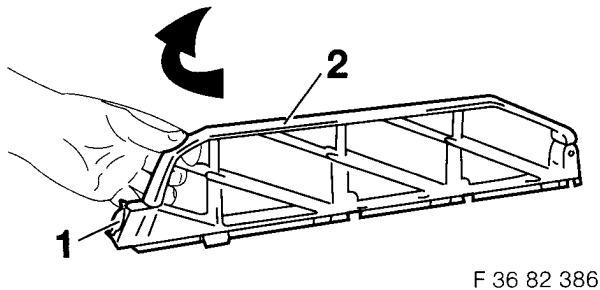

Schloß (1) des Skihalters gegebenenfalls aufsperrn (Schloßschlitz muß senkrecht stehen). Verschlussarm (2) des Skihalters durch leichtes Ziehen nach außen entriegeln und hochschwenken.

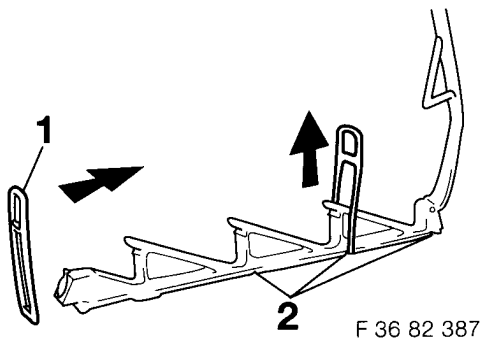

Jeweils drei der beige packten Spanngummis (1) wie dargestellt auf den Skihalter schieben. Die Gummis (1) in die Aussparungen (2) des Skihalters ziehen und einrasten.

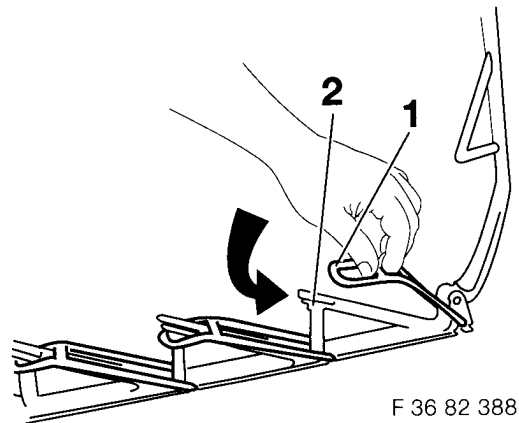

Die Gummis mit der Öse (1) an den Haken (2) des Skihalters eingehängen.

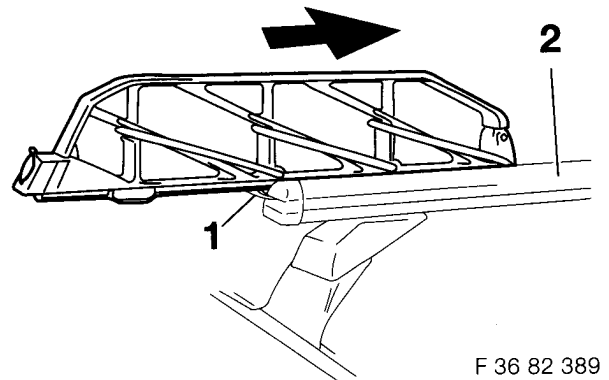

Verschlussklappe (1) des Dachträgerprofils (2) öffnen. Den Skihalter wie dargestellt in das Dachträgerprofil einschieben.

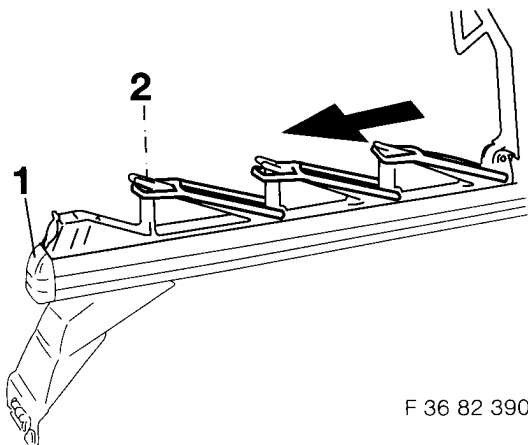

F 36 82 390

Verschlussklappe (1) schließen. Den Skihalter ganz nach außen schieben und mit der Schraube (2) festklemmen.

Achtung

Der Skihalter darf sich im Dachträgerprofil nicht mehr verschieben lassen.

2. Bedienung des Skihalters

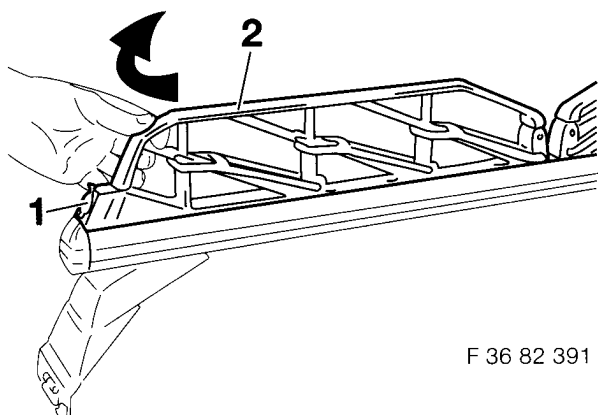

F 36 82 391

Schloß (1) des Skihalters gegebenenfalls aufsperrn (Schloßschlitz muß senkrecht stehen). Verschlussarm (2) des Skihalters durch leichtes Ziehen nach außen entriegeln und hochschwenken.

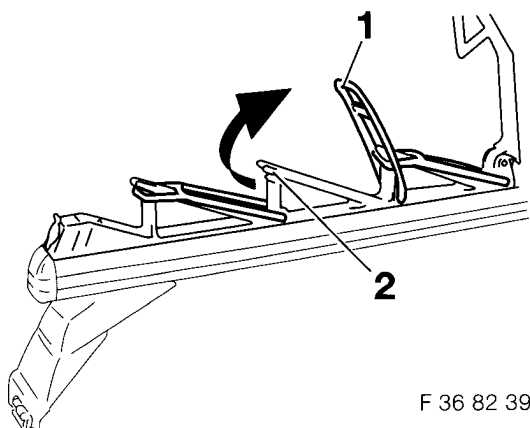

F 36 82 392

Spanngummi (1) am Haken (2) aushängen und zurückschwenken.

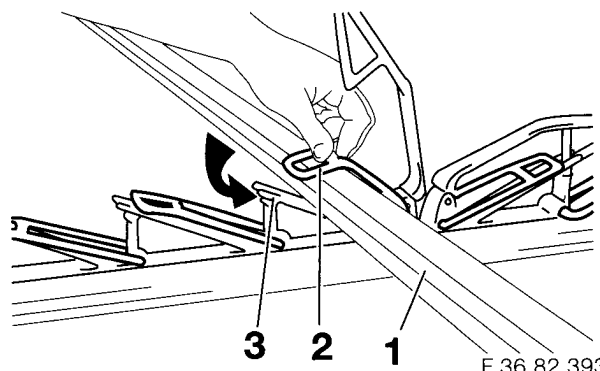

F 36 82 393

Skipaare (1) auf die Auflagen legen und Spanngummi (2) am Haken (3) einhängen.

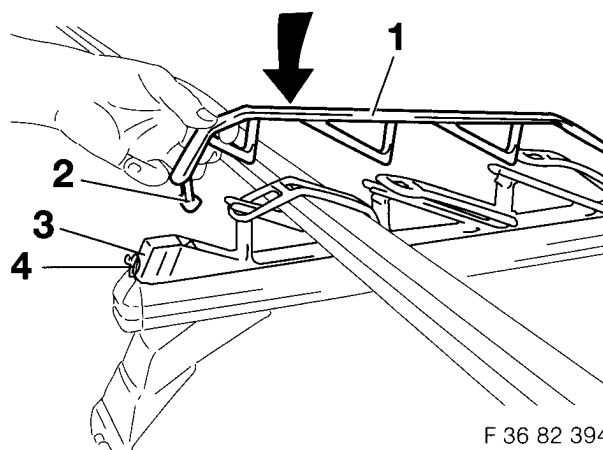

F 36 82 394

Verschlussarm (1) durch leichten Druck schließen, so daß der Haken (2) spürbar in den Skihalter einrastet. Einrastung kontrollieren und Schloß (3) abschließen (Schloßschlitz muß waagrecht stehen). Schloß (3) mit Schutzkappe (4) verschließen.

Achtung

Nicht mit offenen Verschlussarmen (1) fahren - Unfallgefahr! Aus Sicherheitsgründen die Schlösser immer abschließen!

