

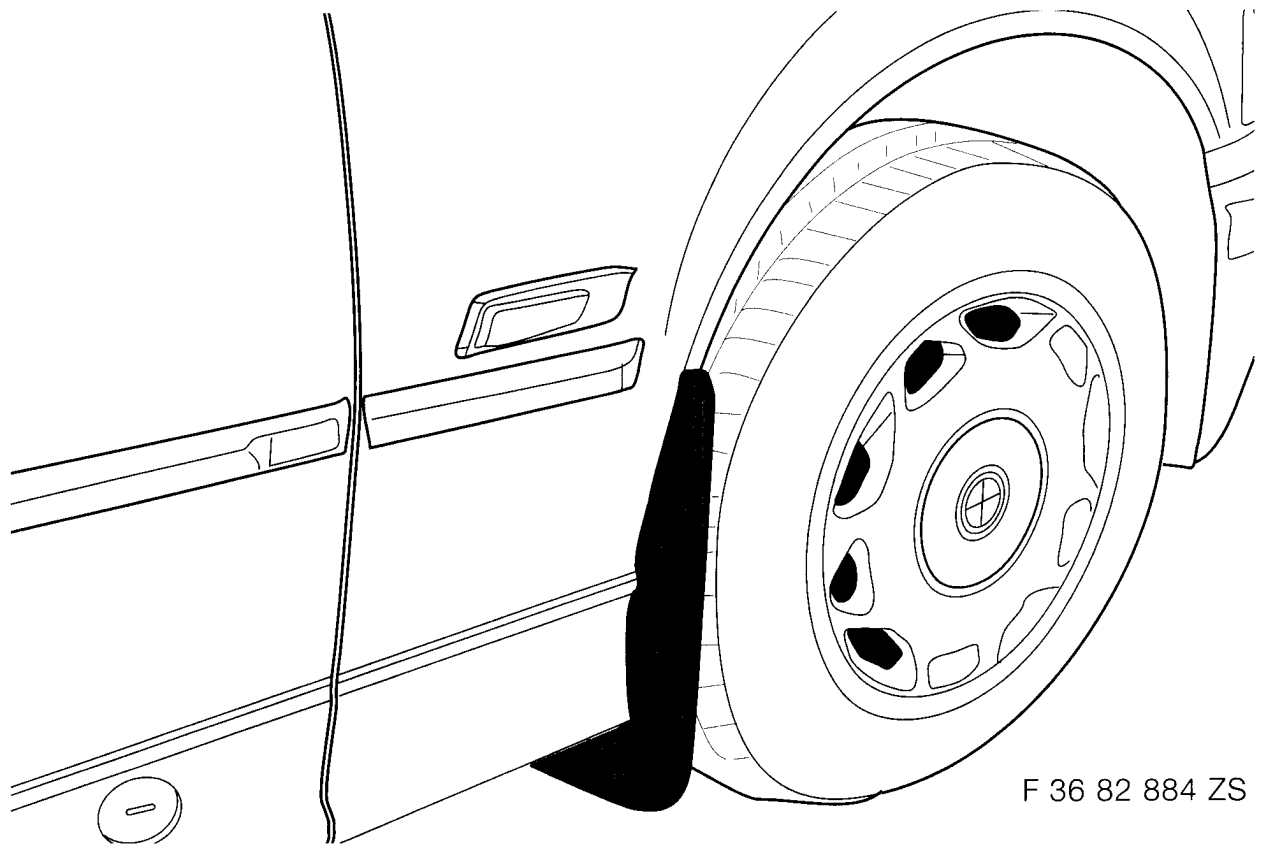

Teile und Zubehör - Einbauanleitung



F 36 82 884 ZS

Schmutzfänger vorne BMW 3er Reihe

Einbauzeit ca. 0,5 Stunden, die je nach Zustand und Ausstattung des Fahrzeuges abweichen kann.

Mflight

Der Anbau der Schmutzfänger ist auf der rechten Fahrzeugseite dargestellt. Der Anbau auf der linken Fahrzeugseite erfolgt spiegelbildlich.

Erforderliches Werkzeug:

Teppichmesser (für Fahrzeuge ab 4.96)
Gekröpfter Ringschlüssel SW 8-9mm
Wasserpumpenzange

Schmutzfänger vorne anbauen

Der Anbauort ist vor dem Anbau des Schmutzfängers zu reinigen.
Vorderräder bis zum Lenkanschlag einlenken.

Nur Fahrzeuge ab 4.96

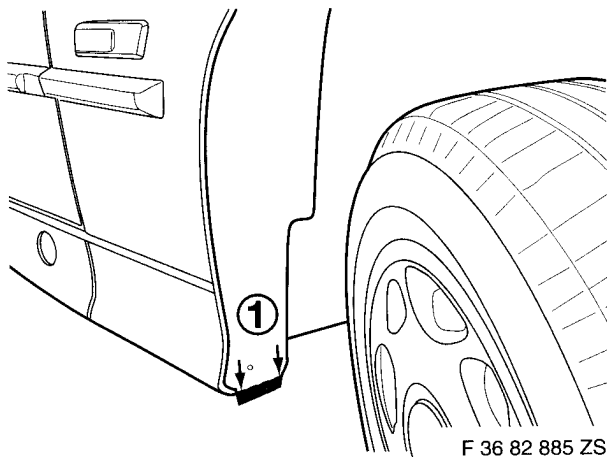

Radhausabdeckung (1) bündig zur Schwellerunterkante (Pfeile) mit einem Teppichmesser abschneiden.

Alle Fahrzeuge

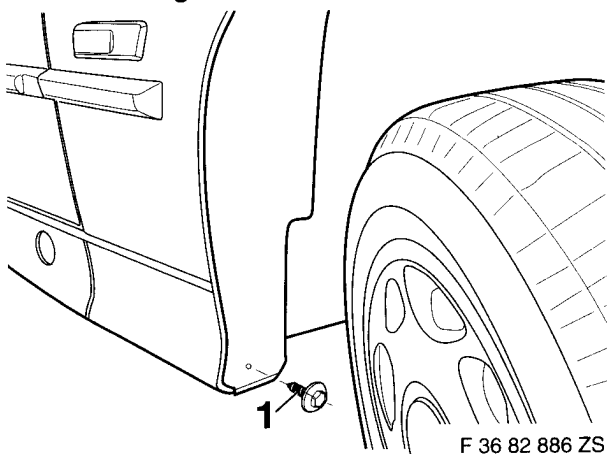

Schraube (1) herausdrehen.

Hinweis:

Schraube wird nicht mehr benötigt.

Achtung:

Betrifft Fahrzeuge mit speziellen Kantenschutzprofilen:
An den Radlaufseitenwänden die Dichtgummi im Anbaubereich der Schmutzfänger abziehen und kürzen (Ggf. Radhausverkleidungen demontieren).

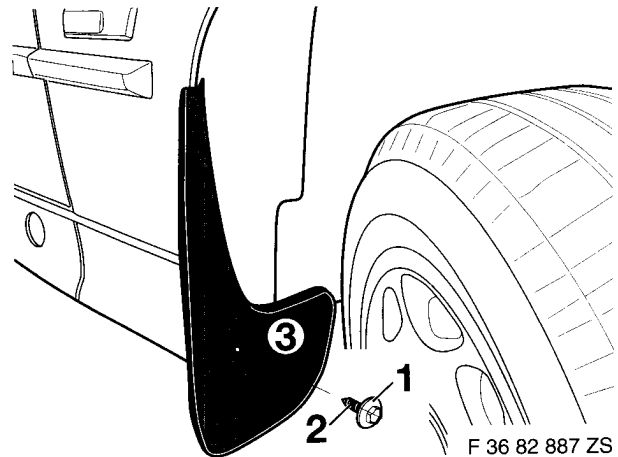

Scheibe (1) und Schraube (2) dem Teilesatz entnehmen. Schmutzfänger (3) an den Anbauort halten und mit Schraube (2) handfest anziehen.

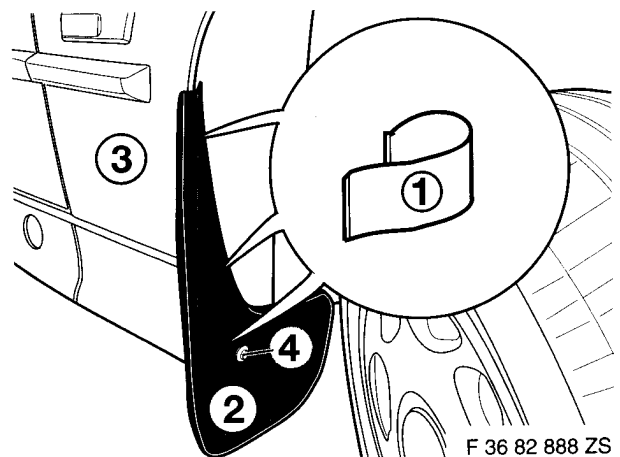

Halteklammern (1) in die Aussparungen am Schmutzfänger (2) und über den Falz der Seitenwand (3) aufschieben. Schmutzfänger (2) an die Konturen der Seitenwand (3) anpassen und Schraube (4) festziehen.

Mflight