

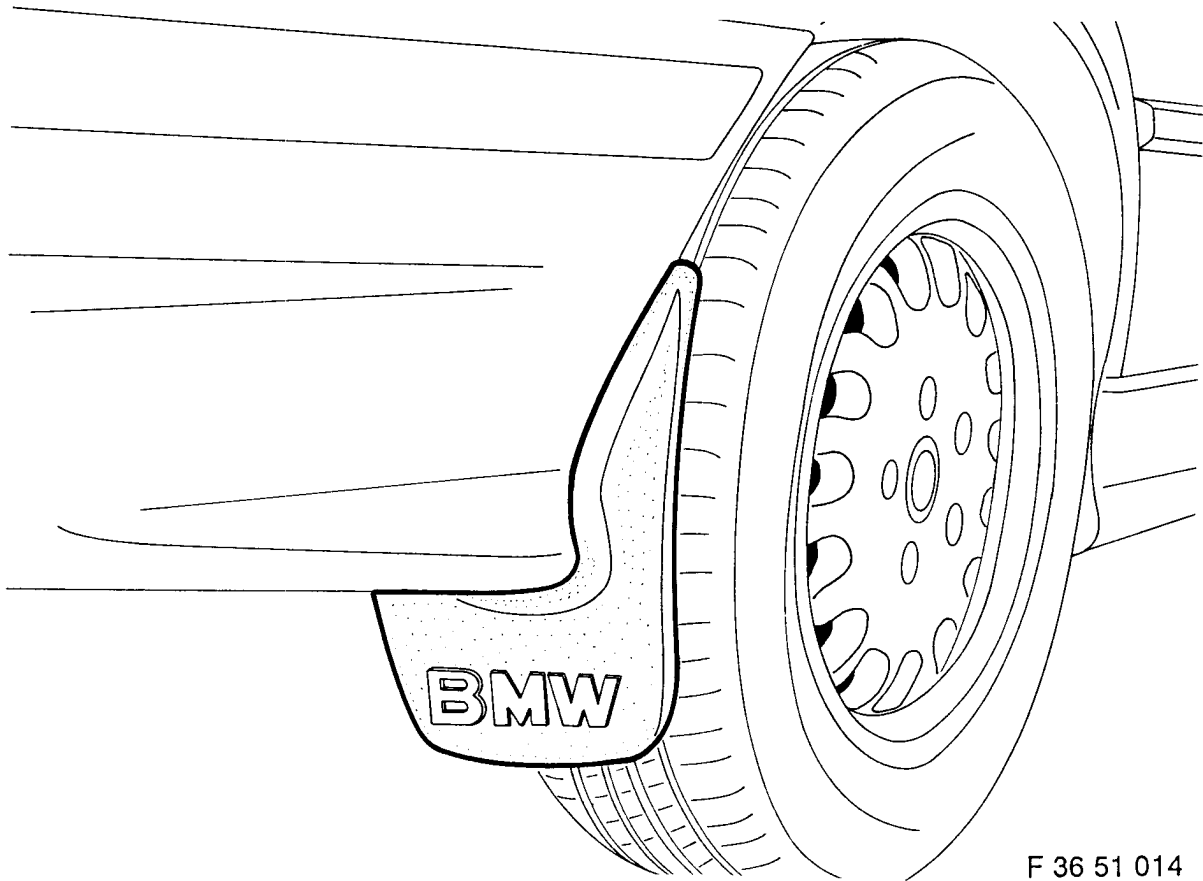

Teile und Zubehör - Einbauanleitung



F 36 51 014

**Schmutzfänger hinten
BMW 3er-Reihe E36**

Der Anbau ist auf der rechten Fahrzeugseite dargestellt. Der Anbau auf der linken Fahrzeugseite erfolgt spiegelbildlich.

Erforderliches Werkzeug

Ringschlüssel 10 mm

Gekröpfter Ringschlüssel 8 – 9 mm

Wasserpumpenzange

Schmutzfängeranbau vorbereiten

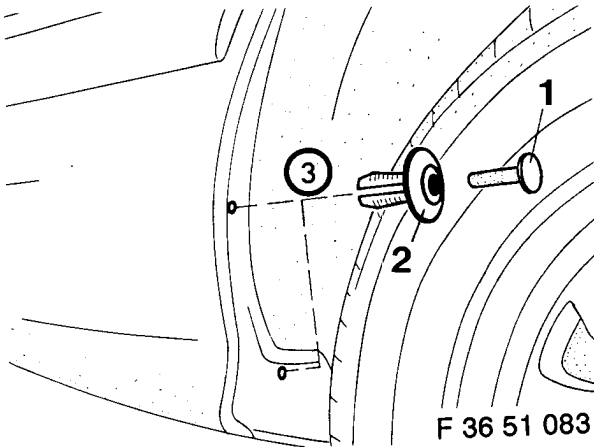

Der Einbauort ist vor dem Anbauen des Schmutzfängers zu reinigen.

Spreizstifte (1) im Radhaus hinten mit einem Schlitzschraubendreher aushebeln.

Spreizklammern (2) aus der Radhausverkleidung (3) entfernen.

Hinweis

Spreizstifte (1) und Spreizklammern (2) werden nicht mehr benötigt.

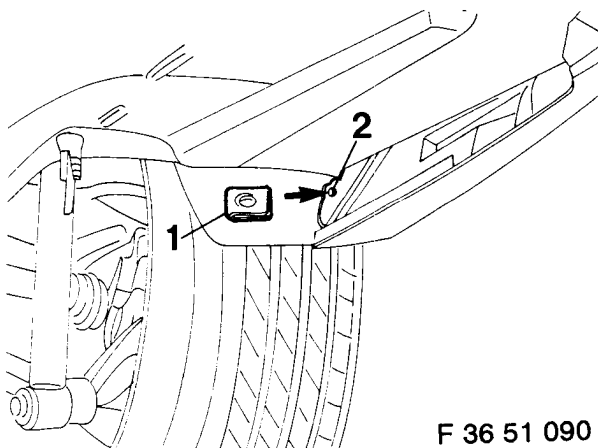

Blechmutter (1) dem Einbausatz entnehmen und am Radlauf an vorgeprägter Stelle (2) in Pfeilrichtung einstecken.

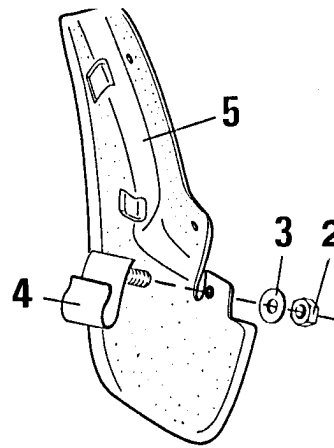

Haltebügel (4) lt. Zeichnung mit Unterlegscheibe (3) und Sechskantmutter (2) am Schmutzfänger (5) handfest befestigen.

Schmutzfänger anbauen

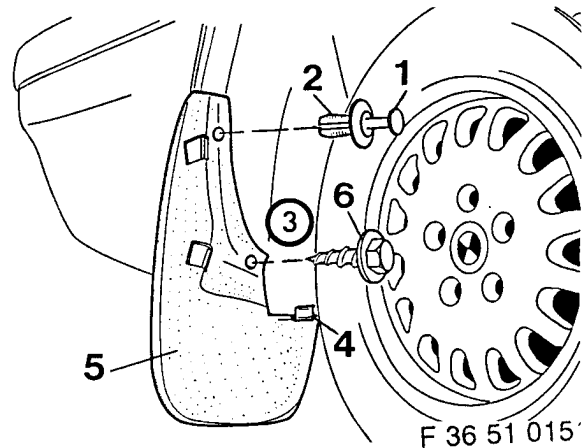

Haltebügel (4) auf die Radhausverkleidung (3) aufstecken.

Spreizklammer (2) durch das Bohrloch des Schmutzfängers (5) in die Radhausverkleidung (3) einstecken.

Spreizstift (1) in die Spreizklammer (2) drücken.

Schmutzfänger (5) mit der Blechschraube (6) befestigen. Mutter des Haltebügels (4) befestigen.

Mflight

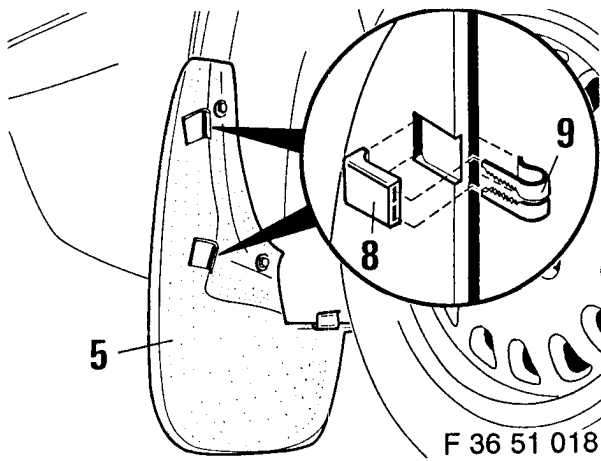

Taschenteile (8) in die Aussparungen des Schmutzfängers (5) stecken.
Haltebügel (9) mit der Wasserpumpenzange über den Stoßstangenfalz in das Taschenteil schieben, bis Haltebügel spürbar einrastet.
Haltebügel (9) auf festen Sitz prüfen.