

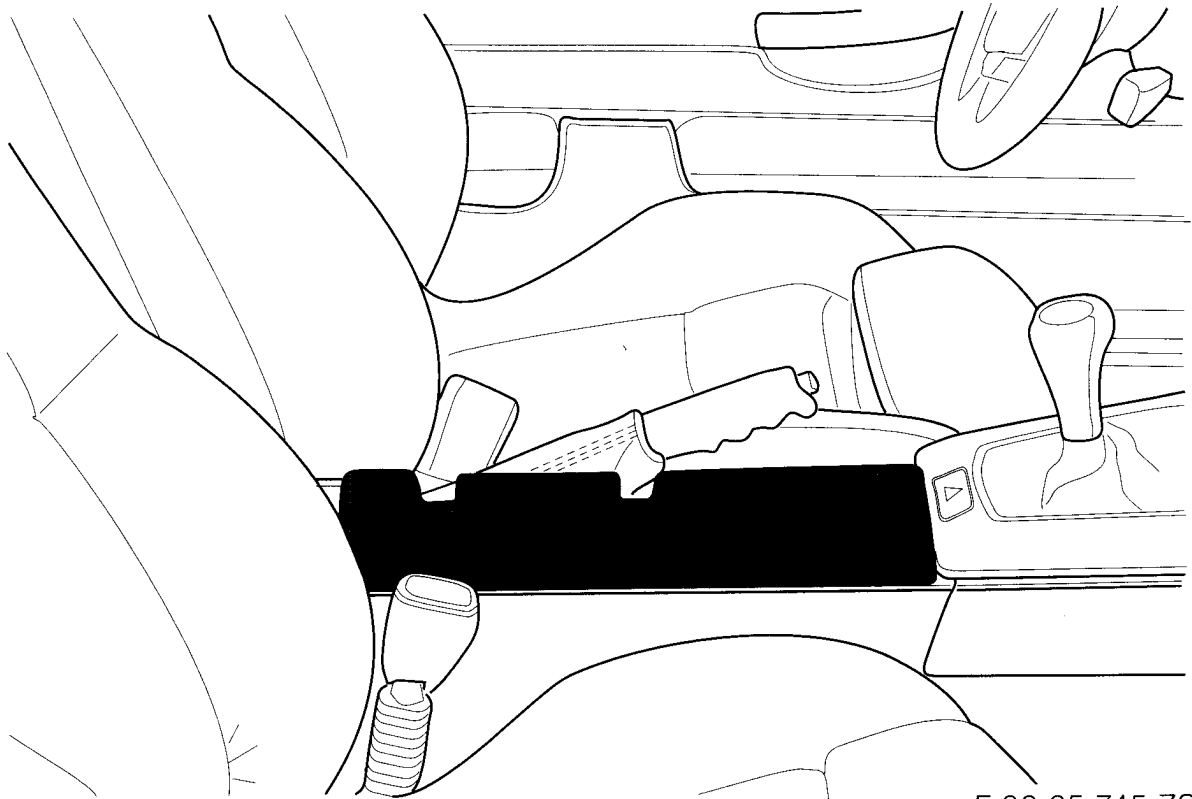

# Zubehör - Einbauanleitung



F 36 65 745 ZS

## **Konsole mit Getränkehalter BMW 3er Reihe**

Fachkenntnisse sind Voraussetzung.

Einbauzeit ca. 0,5 Stunden, die je nach Zustand und Ausstattung des Fahrzeuges abweichen kann.

**M**flight<sub>1</sub>

**Fahrzeuge mit Kassettenhalterung:**

**Wird die Kassettenhalterung durch den Getränkehalter ersetzt, braucht die Mittelkonsole nicht ausgebaut und keine Bohrung angebracht werden.**

**Bei Fahrzeugen mit Armauflage vorne kann der Getränkehalter nur bei hochgeklappter Armauflage verwendet werden.**

**Erforderliches Werkzeug**

Kreuzschlitzschraubendreher  
Bohrmaschine

Schlitzschraubendreher  
Spiralbohrer ø 4mm, 13mm

**Inhaltsverzeichnis**

Kapitel	Seite
1. Mittelkonsole ausbauen.....	2
2. Getränkehalter verbauen.....	4

**1. Mittelkonsole ausbauen**

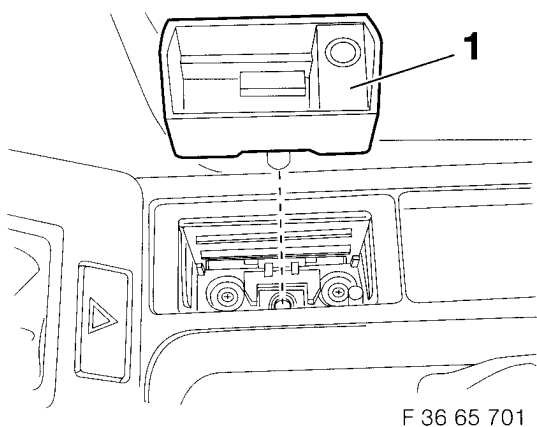

F 36 65 701

Den vorderen Ascherdeckel öffnen und Ascher-einsatz (1) herausziehen.

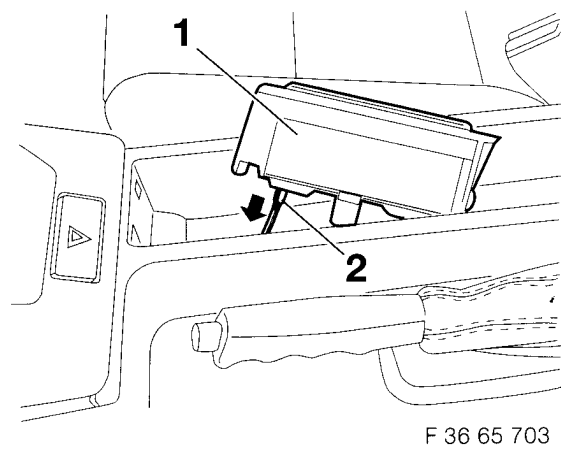

F 36 65 703

Ascher (1) herausziehen und Anschlußkabel (2) der Ascherbeleuchtung in Pfeilrichtung abziehen.

**Hinweis:**

Ascher wird nicht mehr benötigt.

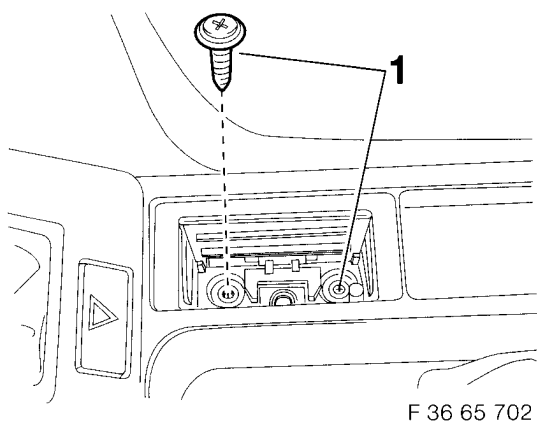

F 36 65 702

Kreuzschlitzschrauben (1) herausschrauben.

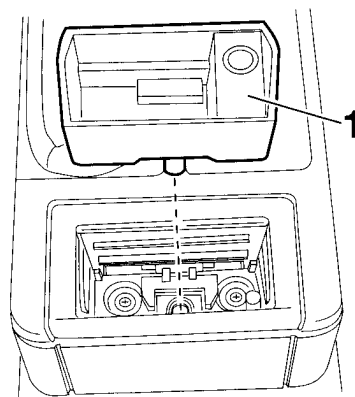

F 36 65 704

Den hinteren Ascherdeckel öffnen und Ascher-einsatz (1) herausziehen.



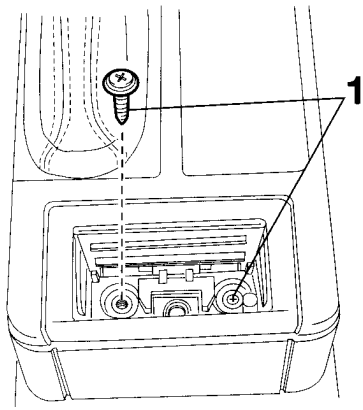

F 36 65 705

Kreuzschlitzschrauben (1) herausschrauben.

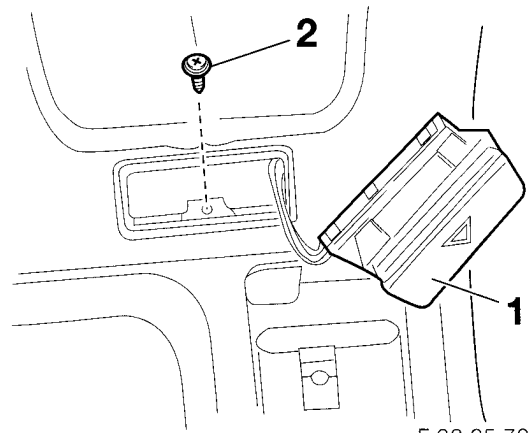

F 36 65 708

Schalter-Warnblinkanlage (1) aushebeln und Kreuzschlitzschraube (2) herausschrauben.

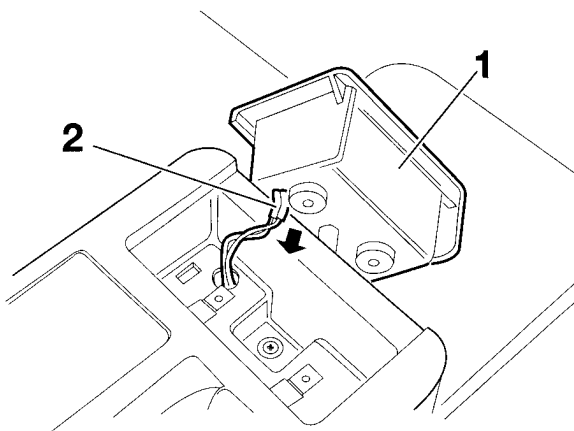

F 36 65 706

Ascher (1) herausziehen und Anschlußkabel (2) der Ascherbeleuchtung in Pfeilrichtung abziehen.

**Hinweis:**

Bei Fahrzeugen mit Nichtraucherpaket sind nur die beiden Ablageschalen auszuhebeln.

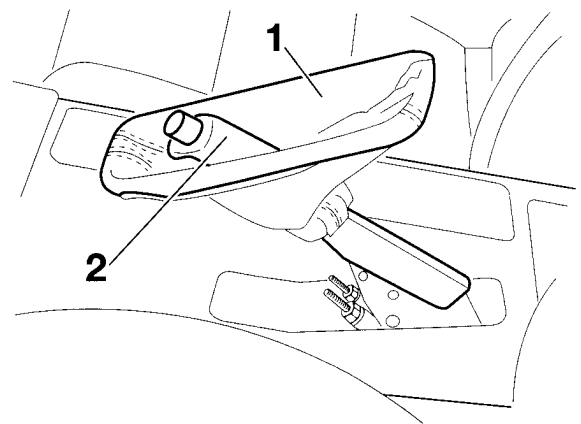

F 36 65 709

Den Handbremshebel (2) anziehen und die Abdeckung (1) des Handbremshebels aus der Mittelkonsole aushebeln. Danach die Mittelkonsole ausbauen.

**Hinweis**

Um die Mittelkonsole ausbauen zu können, muß die Abdeckung (1) vom Handbremshebel (2) nicht abgenommen werden. Die Abdeckung kann durch den Ausschnitt der Mittelkonsole hindurchgeführt werden.

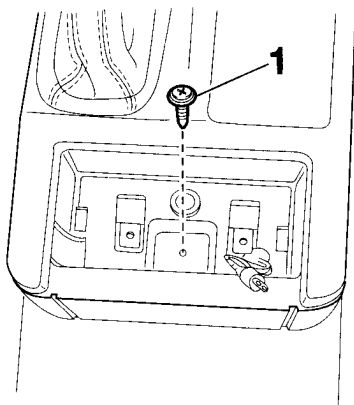

F 36 65 707

Kreuzschlitzschraube (1) herausschrauben.

Nur bei Fahrzeugen mit Armauflage vorne

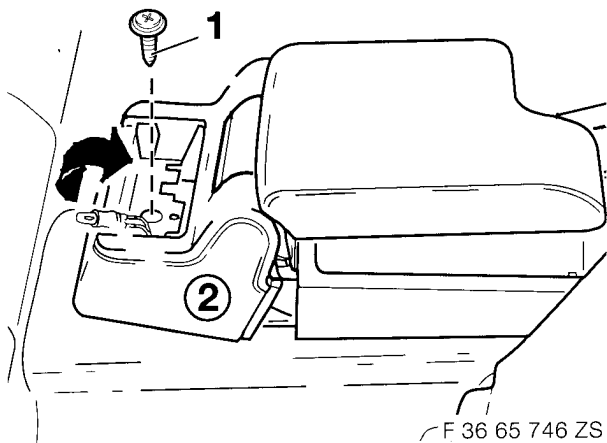

Kreuzschlitzschraube (1) herausdrehen und Verkleidung (2) in Pfeilrichtung aushebeln.

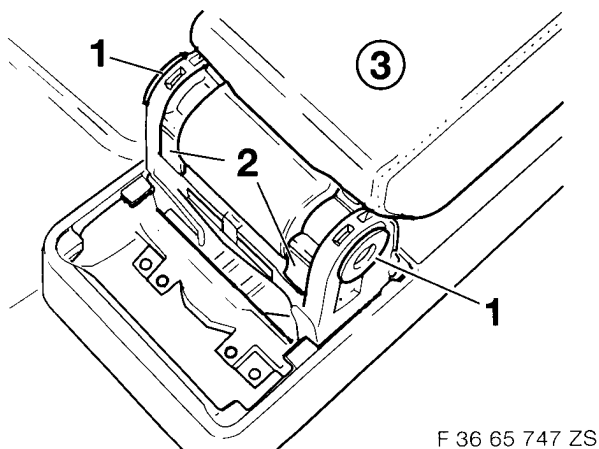

Lagerbuchsen (1) aus dem Konsolenträger (2) aushebeln und Armauflage (3) abnehmen.

## 2. Getränkehalter verbauen

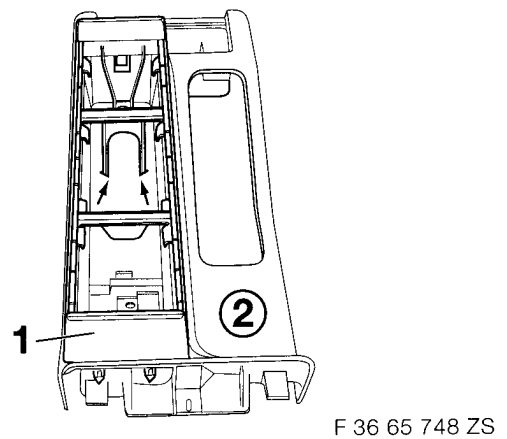

Halterahmen (1) des Getränkehalters auf die Mittelkonsole (2) aufsetzen, ausrichten und leicht andrücken, so daß die Haltezapfen (Pfeile) leichte Abdrücke in der Mittelkonsole (2) hinterlassen, ggf. mit einem Stift anzeichnen.

### Achtung:

Die Haltezapfen des Getränkehalters können leicht abbrechen.

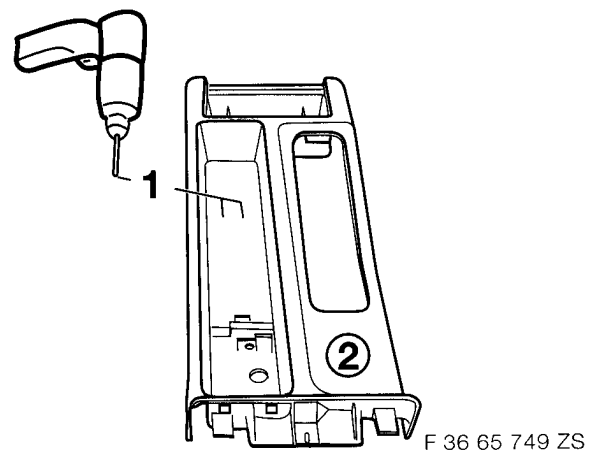

An gekennzeichnetener Stelle zwei Bohrungen mit einem  $\varnothing = 4\text{mm}$  bohren und auf 13mm aufbohren.

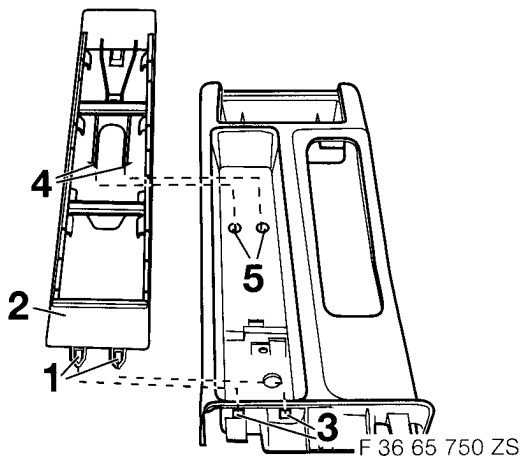

Fixierzapfen (1) des Halterahmens (2) in die Aussparung der Mittelkonsole (3) einführen. Halterahmen (2) auf die Mittelkonsole drücken bis die Haltezapfen (4) hörbar in die Bohrungen (5) einrasten.

Mittelkonsole in umgekehrter Reihenfolge des Ausbaus wieder einbauen.

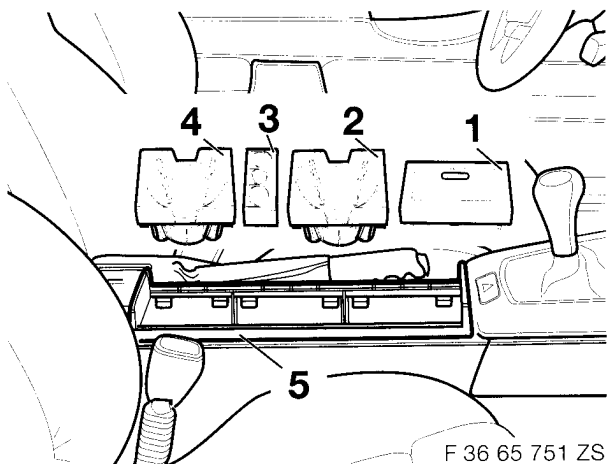

Fassung der Ascherbeleuchtung in den Ascher (1) einstecken, Kabel anschließen und Ascher (1) auf den Halterahmen (5) aufsetzen und andrücken bis der Ascher hörbar einrastet. Getränkehalter (2), Münzbox (3) und Getränkehalter (4) in gleicher Weise auf den Halterahmen (5) aufsetzen und andrücken wie vorher den Ascher.