



Zubehör - Einbauanleitung

Zusatzblatt zur Einbauanleitung Klimaautomatik IHKA

BMW 3er Reihe (E36) mit M44 Motor

Best.-Nr. 01 29 9 790 098

Best.-Nr. 01 29 9 790 119

Aufgrund der kontinuierlichen Weiterentwicklung der BMW-Fahrzeuge hat sich der Einbau des Zusatzlüfters in den oben genannten Modellen wie folgt geändert:

Die Punkte „1“ und „2“ der „**wichtigen Bestellhinweise**“ auf Seite 2 der o. g. Einbauanleitungen sind nicht mehr relevant.

Der Einbausatz „108° C Abschaltung“ ist grundsätzlich immer einzubauen!

Der Umbau des Wasserkühlers, wie unter Kapitel 17 beschrieben, ist nicht mehr notwendig.

Das Kapitel 18 der o. g. Einbauanleitungen wird durch das unten aufgeführte Kapitel 18.A ersetzt.

Hinweis

Die Schaltpunkte des Zusatzlüfters wurden durch einen anderen Doppeltemperaturschalter von 80° C (Stufe1) bzw. 88° C (Stufe2) auf 91° C (Stufe1) bzw. 99° C (Stufe2) geändert.

18.A Zusatzlüfter einbauen

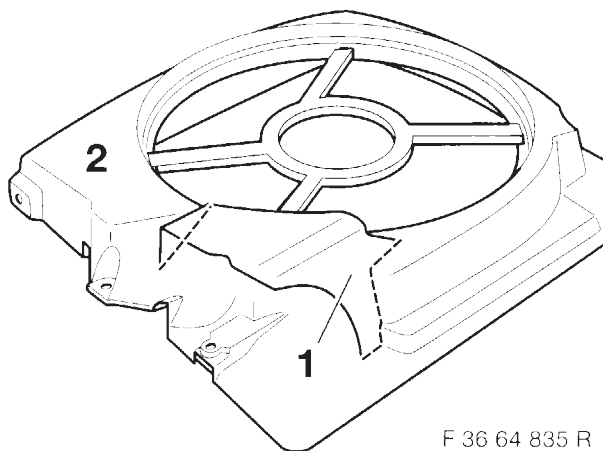

Aufsatz (1) der im Lieferumfang enthaltenen Lüfterzarge (2) entlang der gestrichelten Linie mit einer Luftsäge o. ä. abschneiden.

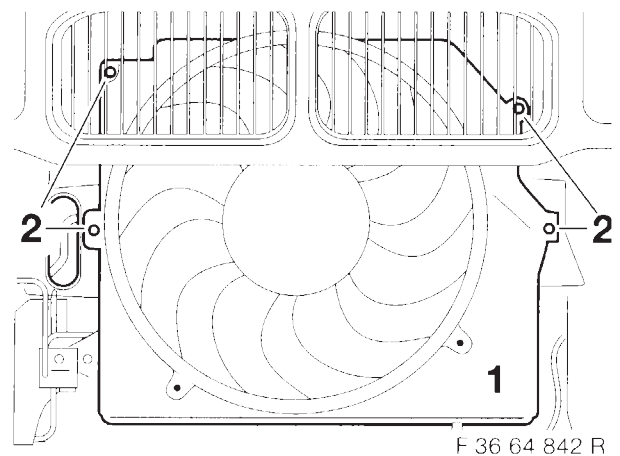

Zusatzlüfter (1) vorsichtig von unten anbringen und mit 4 Sechskantblechschrauben (2) 6,3 x 26 befestigen.