

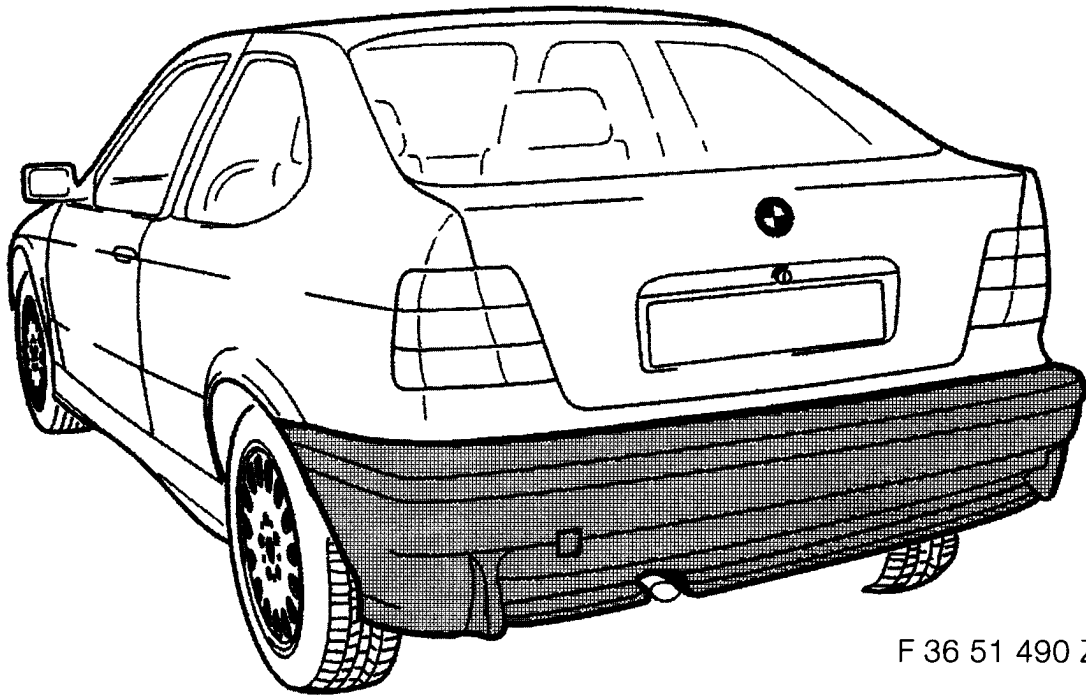

# Zubehör - Einbauanleitung



F 36 51 490 ZS

---

## **Einbausatz Original BMW M Heckschürze BMW 3er Reihe E36/5**

Fachkenntnisse sind Voraussetzung.

Einbauzeit ca. 1 Stunde, die je nach Zustand und Ausstattung des Fahrzeuges abweichen kann.

## Achtung

### Fahrzeuge mit Anhängervorrichtung

Das Anbauen der BMW M Heckschürze bei Fahrzeugen mit Anhängervorrichtung ist nicht vorgesehen.

### Empfehlung

Aus fahrdynamischen Gründen wird der Anbau des kompletten Paketes (Frontschürze, Heckschürze und Seitenschweller) empfohlen.

### Lackierhinweise

Die Heckschürze mit Abschleppösenabdeckung ist bereits grundiert und muß lediglich mit dem entsprechenden Decklack überlackiert werden.

Arbeitsverfahren: Siehe BMW Lackieranweisung.

### Erforderliches Werkzeug

Kreuzschlitzschraubendreher

Schlitzschraubendreher

1/4 Zoll Umschaltknarre

1/4 Zoll Verlängerung

1/4 Zoll Steckschlüsseleinsatz SW 8 mm

1/2 Zoll Umschaltknarre

1/2 Zoll Verlängerung

1/2 Zoll Schraubendrehereinsatz (Torx) TX 50

Drehmomentschlüssel

Durchschlag ø 3 mm

Hammer

### Inhaltsverzeichnis

| Kapitel                            | Seite |
|------------------------------------|-------|
| 1. Stoßfänger hinten abbauen.....  | 3     |
| 2. Stoßfänger hinten zerlegen..... | 3     |
| 3. M Heckschürze vorbereiten.....  | 4     |
| 4. M Heckschürze anbauen.....      | 4     |

### Lieferumfang des Einbausatzes

|                                    |           |          |
|------------------------------------|-----------|----------|
| 1. Verkleidung Heckschürze         | 2 261 745 | 1 Stück  |
| 2. Klappe Abschleppöse             | 2 235 497 | 1 Stück  |
| 3. Verkleidung Heckschürze unten   | 2 255 379 | 1 Stück  |
| 4. Führung seitlich links          | 8 146 087 | 1 Stück  |
| 5. Führung seitlich rechts         | 8 146 088 | 1 Stück  |
| 6. Schrauben (Führungen)           | 8 122 526 | 4 Stück  |
| 7. Blechmutter                     | 9 925 734 | 2 Stück  |
| 8. Blechschraube                   | 9 916 925 | 2 Stück  |
| 9. Spreizniet (Radhausverkleidung) | 1 908 077 | 6 Stück  |
| 10. Spreizniet (Heckschürze)       | 8 174 184 | 17 Stück |

**Alle restlichen Anbauteile werden wieder verwendet.**



## 1. Stoßfänger hinten abbauen

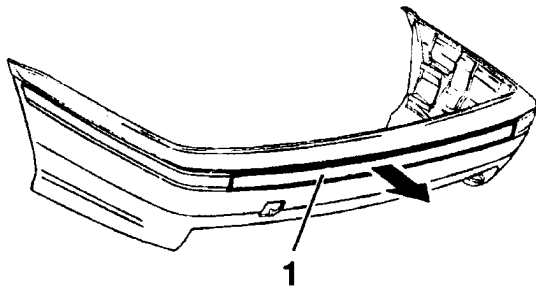

F 36 51 202

Stoßleiste (1) vorsichtig mit einem Schraubendreher in Pfeilrichtung aushebeln und entnehmen.

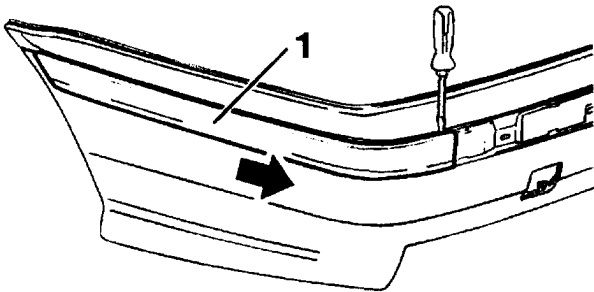

F 36 51 203

Stoßleiste (1) auf der rechten und linken Stoßfängerseite vorsichtig aushebeln und in Pfeilrichtung abziehen.

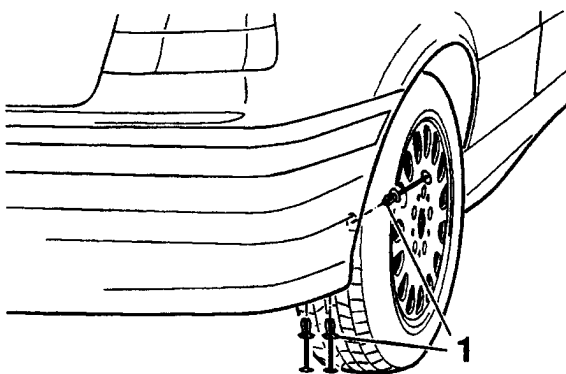

F 36 72 122 P

Niet (1) der linken und rechten Radhausverkleidung entfernen.

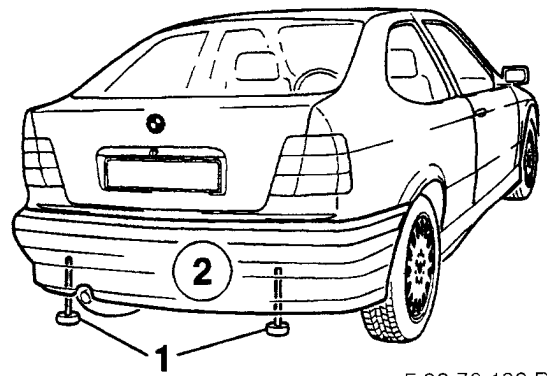

F 36 72 123 P

Torxschrauben (1) lösen und Stoßfänger (2) nach hinten abziehen.

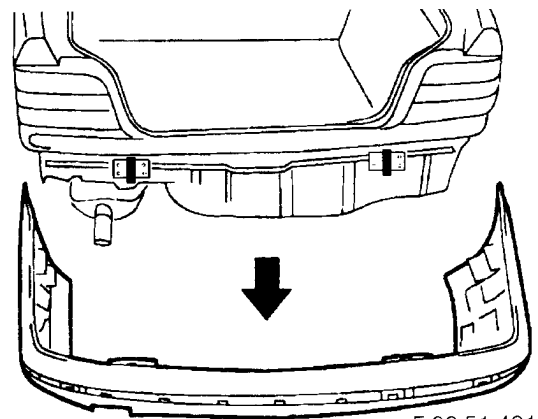

F 36 51 491 ZS

Bei Fahrzeugen mit Park-Distance-Control (PDC) Sensoren abstecken.

## 2. Stoßfänger zerlegen

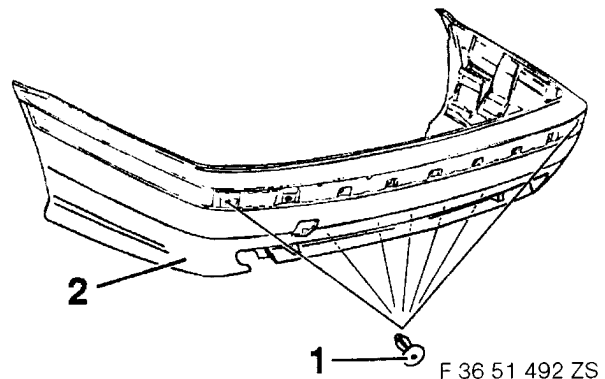

F 36 51 492 ZS

Sprenzniet (1) aus dem Stoßfänger (2) aushebeln.

**M**flight

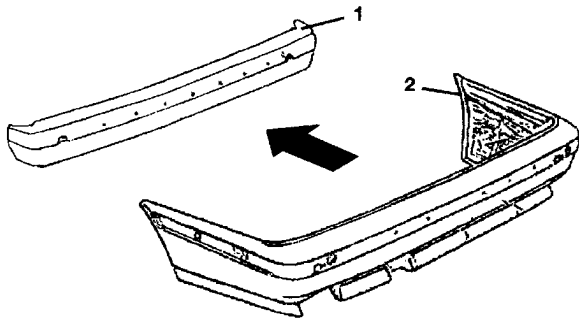

F 36 51 493 ZS

Träger (1) aus Stoßfänger (2) entnehmen.

### 3. Heckschürze vorbereiten

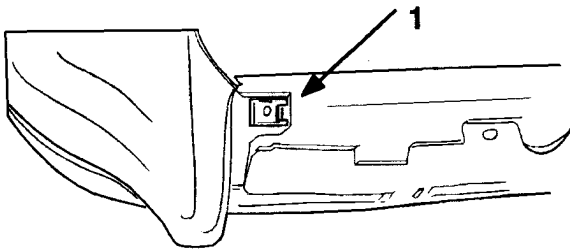

F 36 51 494 ZS

Blechmutter (1) aus Teilesatz entnehmen und links bzw. rechts auf die Heckschürze unten aufstecken.

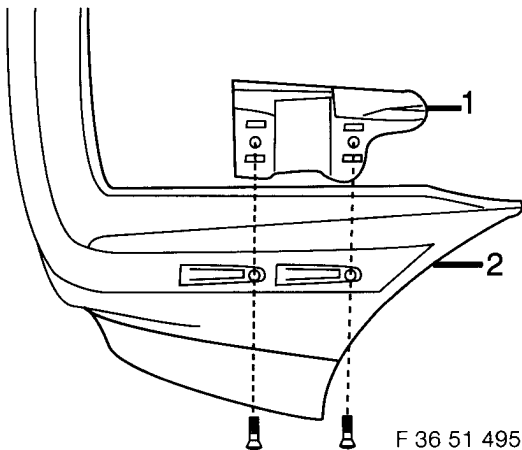

F 36 51 495 ZS

Führung (1) seitlich links und rechts an Heckschürze (2) anschrauben.

Der Zusammenbau der Heckschürze erfolgt in umgekehrter Reihenfolge.

### 4. Heckschürze anbauen

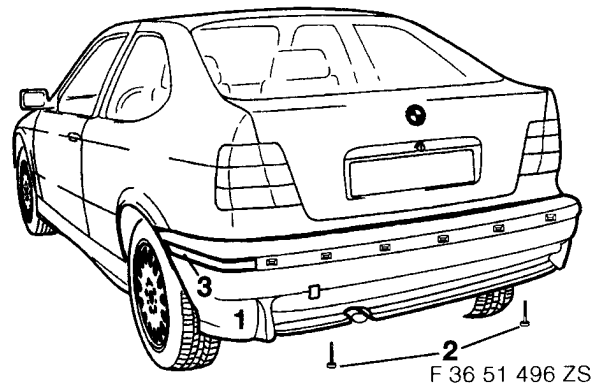

F 36 51 496 ZS

Heckschürze (1) einsetzen und die Torxschrauben (2) mit Drehmomentschlüssel befestigen (**Anzugsmoment: 40 NM**). Seitliche Stoßleisten (3) einsetzen und nach vorne schieben.

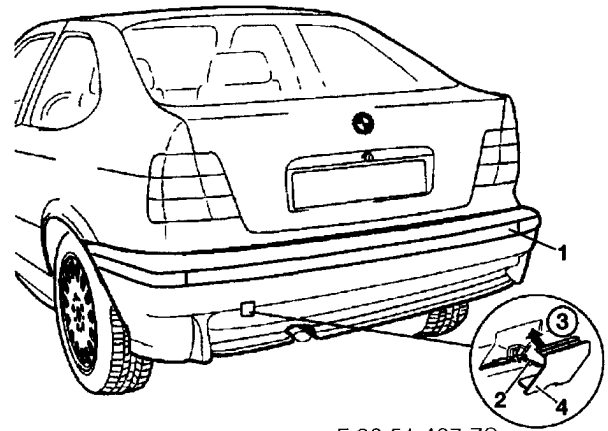

F 36 51 497 ZS

Mittlere Stoßleiste (1) andrücken.  
**Hinweis: Bei Fahrzeugen mit PDC, Sensoren anstecken.**

Halteband (2) in die Heckschürze (3) einstecken. Abschleppösenendeckel (4) lt. Zeichnung anbauen.

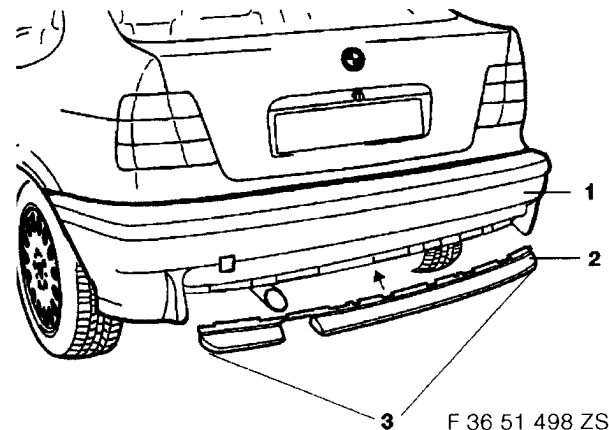

F 36 51 498 ZS

Verkleidung Heckschürze Unterteil (2) an Heckschürze (1) andrücken, einrasten lassen und mit Schrauben (3) befestigen.

**M**flight