

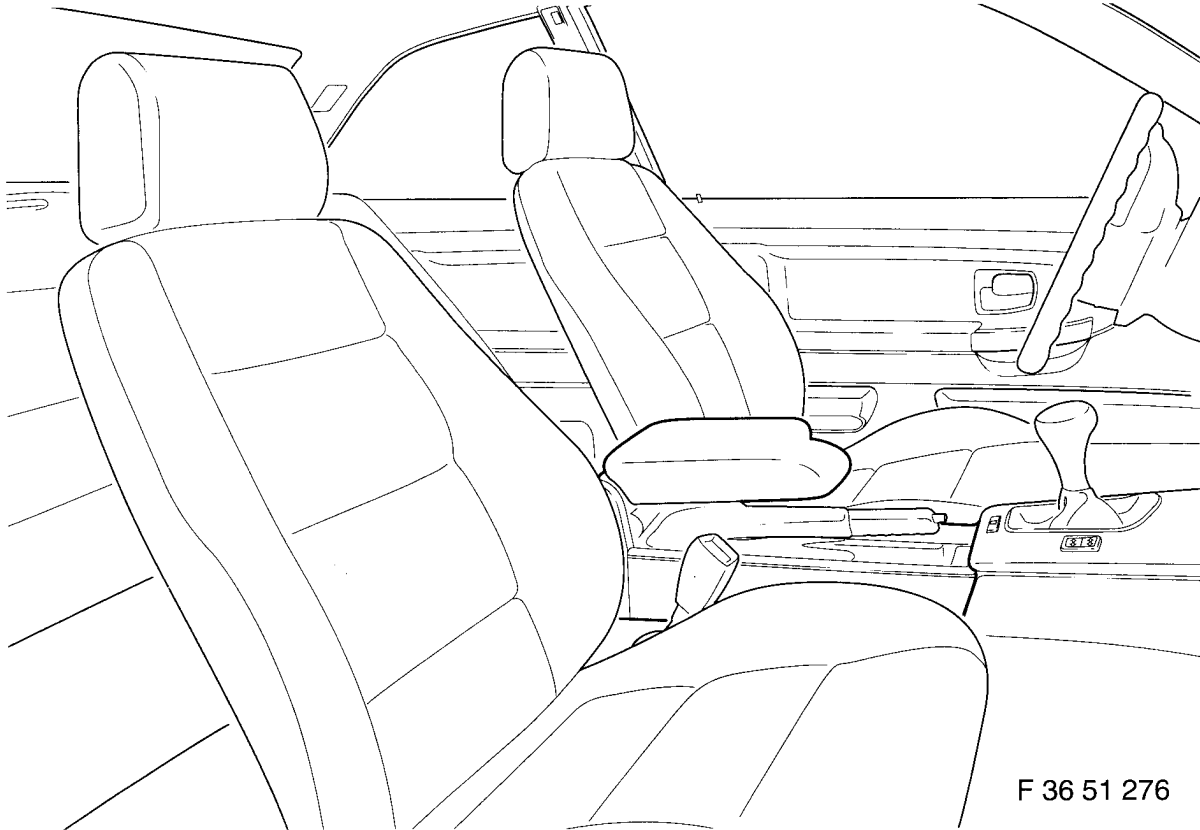

Zubehör - Einbauanleitung



F 36 51 276

Armauflage vorn BMW 3er-Reihe E36

Fachkenntnisse sind Voraussetzung.

Einbauzeit ca. 1,0 Stunde, die je nach Zustand und Ausstattung des Fahrzeuges abweichen kann.

Mflight¹

Hinweis

Alle Arbeiten sind am Linkslenker-Modell dargestellt.

Erforderliches Werkzeug und Hilfsmittel

Kreuzschlitzschraubendreher
Schlitzschraubendreher
Maul-/Ringschlüssel SW 13 mm
Universalmesser
1/2 Zoll Umschaltknarre
1/2 Zoll Verlängerung
1/2 Zoll Steckschlüsseleinsatz SW 13

Inhaltsverzeichnis

Kapitel

1. Notwendige Vorarbeiten	2
2. Konsolenträger einbauen.....	2
3. Mittelkonsole einbauen.....	3

1. Notwendige Vorarbeiten

- Cassettenbox mit Halter ausbauen (falls vorhanden)
- Vorderen und hinteren Ascher oder Ablagefächer vorne und hinten ausbauen
- Mittelkonsole ausbauen (wird nicht mehr benötigt), Blechmuttern und Schrauben aufbewahren (werden noch für Einbau benötigt)

Hinweis

Abdeckung des Handbremshebels muß nicht ausgebaut werden.

2. Konsolenträger einbauen

Hinweis

Fahrer und Beifahrersitz ganz nach vorne schieben.
Sitzlehnen nach vorne klappen bzw. senkrecht stellen.

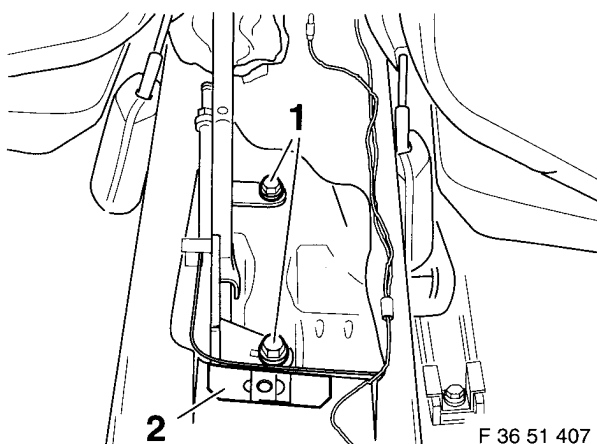

Sechskantschrauben (1) entfernen.
Befestigungswinkel (2) entfernen. Winkel und Sechskantschrauben werden nicht mehr benötigt.

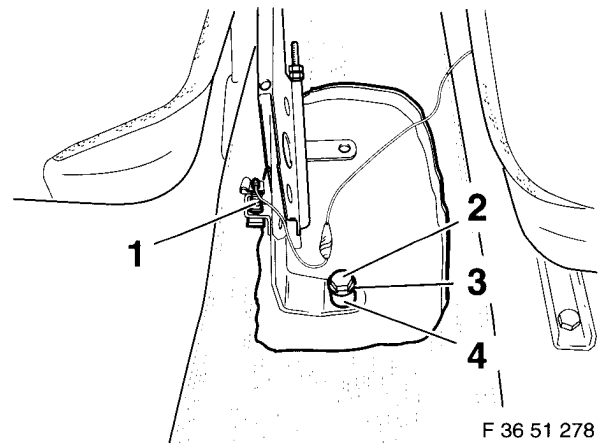

Teppich lt. Zeichnung beschneiden.
Handbremskontrollschalter (1) lt. Zeichnung auf die linke Seite umbauen.
Sechskantschraube (2), Scheibe (3) und Abstandsbuchse (4) einige Gewindegänge von Hand befestigen.

Hinweis

Wenn Befestigungsschraube des Handbremskontrollschalters nicht zugänglich ist, Handbremse lösen.

Mflight

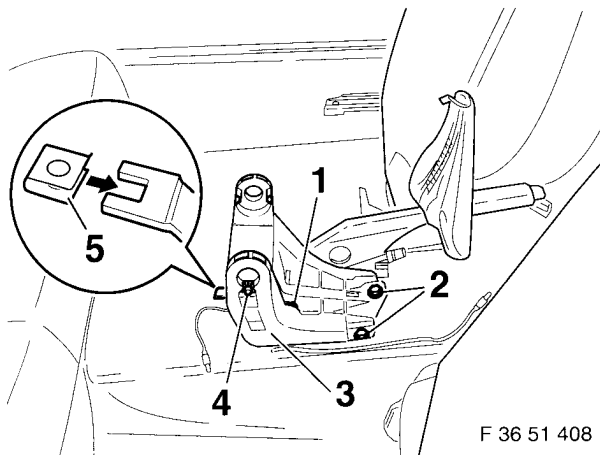

Achtung

Kabel der Ascherbeleuchtung nicht quetschen.

Konsolenträger (3) mit Aussparung auf Sechskantschraube (1) aufsetzen und vorschieben. Sechskantschrauben (2) mit Abstandsbuchsen und Unterlegscheiben befestigen.

Kabel der Ascherbeleuchtung nach hinten verlegen. Konsolenträger mittig ausrichten. Sechskantschrauben (1) und (2) befestigen. Gummibuchsen (4) beidseitig auf Konsolenträger (3) schieben.

Blechmutter (5) von der alten Mittelkonsole hinten auf Konsolenträgerlasche aufstecken.

3. Mittelkonsole Einbauen

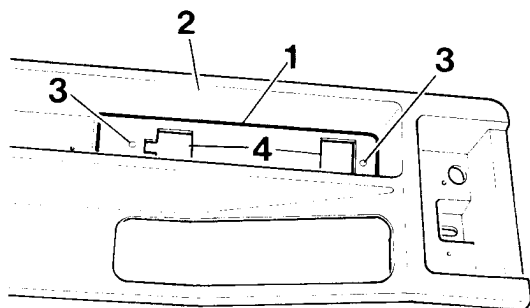

F 36 65 099

nur Fahrzeuge mit Cassettenbox

Mittelkonsole dem Einbausatz entnehmen. Bohrschablone (1) ausschneiden und lt. Zeichnung in die Mittelkonsole (2) einkleben. Bohrstellen (3) mit Spiralbohrer \varnothing 2,5 mm durchbohren und Aussparungen (4) aussägen.

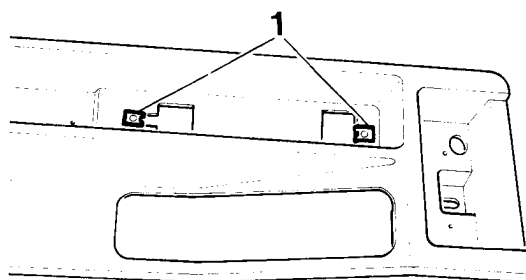

F 36 65 100

Blechmutter (1) von der alten Mittelkonsole lt. Zeichnung aufstecken.

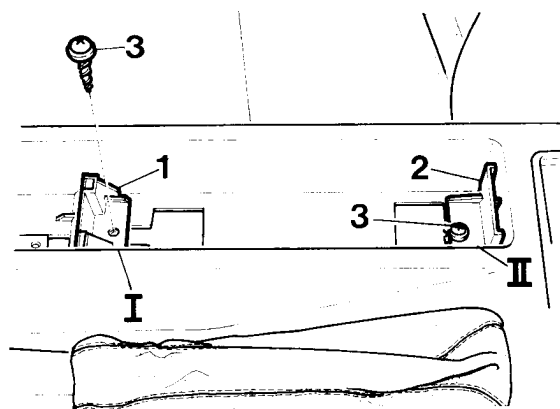

F 36 65 101

Halter (1,2) in die Mittelkonsole einsetzen.

Halter (1) auf Position I

Halter (2) auf Position II

Kreuzschlitzschrauben (3) einsetzen und befestigen.

Mflight

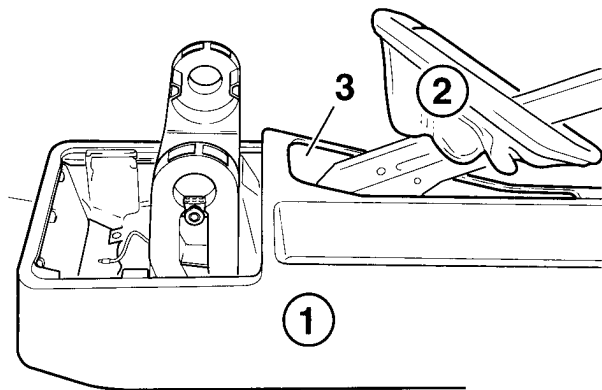

F 36 51 409

Alle Fahrzeuge

Blechmuttern von der alten Mittelkonsole auf die Aussparungen der Ascherbefestigungen vorne schieben, und Mittelkonsole (1) aufsetzen. Handbremsabdeckung (2) durch den Ausschnitt (3) der Mittelkonsole führen.

Alle Beleuchtungen für Ascher vorne und hinten sowie für Cassettenbox durch die entsprechenden Ausschnitte in der Mittelkonsole führen.

Hinweis

E36 4türer und Coupé, Fahrzeuge bis 9/93

Der Einbau erfolgt sinngemäß.
Mittelkonsole ist geteilt.

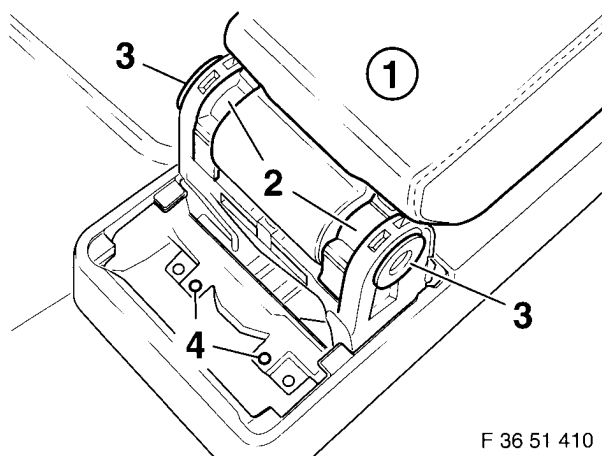

F 36 51 410

Armauflage (1) in Konsolenträger (2) einsetzen. Lagerbuchsen (3) links und rechts einschieben und verrasten lassen.

Achtung

Lagerbuchsen müssen mit Führungsteg in Führungsnut des Konsolenträgers sitzen. Blechmuttern (4) von alter Mittelkonsole lt. Zeichnung aufstecken.

Fahrzeuge ab 9/93

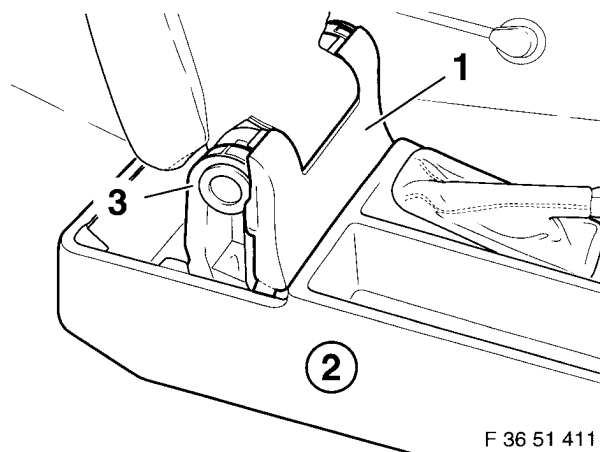

F 36 51 411

Abdeckung (1) auf Mittelkonsole (2) aufsetzen und seitlich links und rechts am Konsolenträger (3) verrasten.

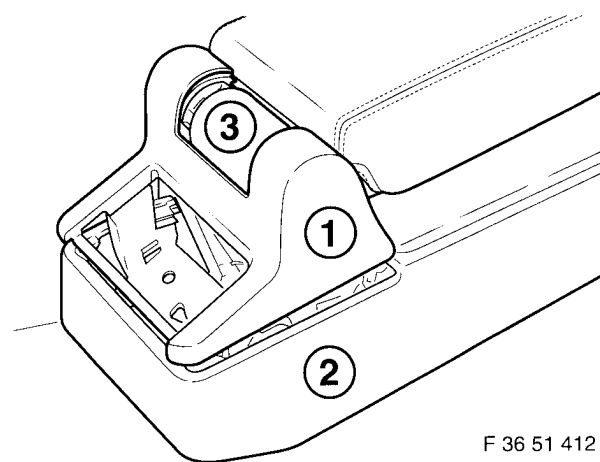

F 36 51 412

Konsole Oberteil (1) auf Mittelkonsole (2) aufsetzen und an Abdeckung und Konsolenträger (3) verrasten.

Fahrzeuge bis 9/93 außer Cabrio

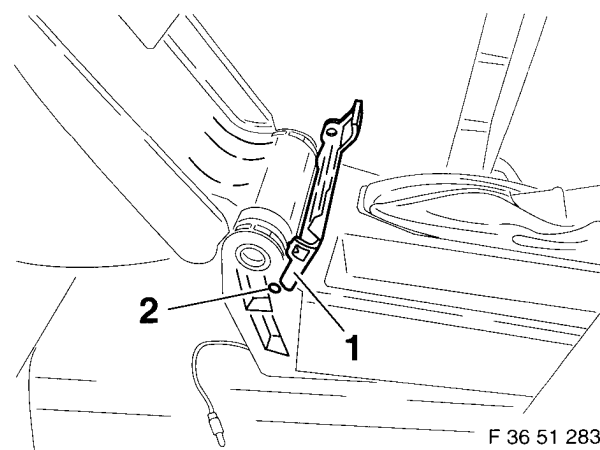

F 36 51 283

Abdeckung (1) in die Führung der Konsole vorne einsetzen und beidseitig in die Haltenasen (2) des Konsolenträgers einrasten lassen.

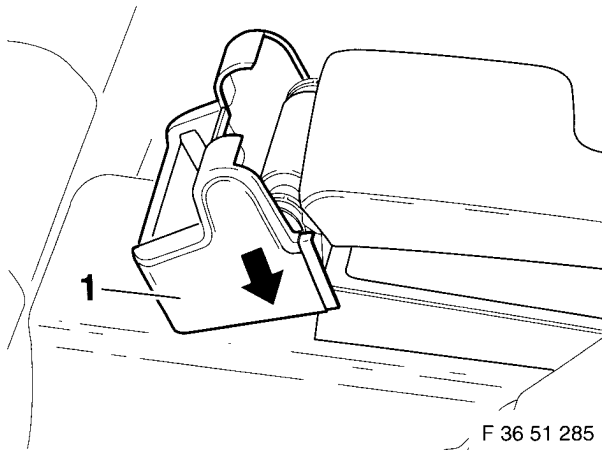

F 36 51 285

Blechmuttern auf Aussparungen von Ascherbefestigung in Konsole hinten (1) aufschieben. Armauflage vorklappen. Konsole (1) von oben in Pfeilrichtung aufsetzen.

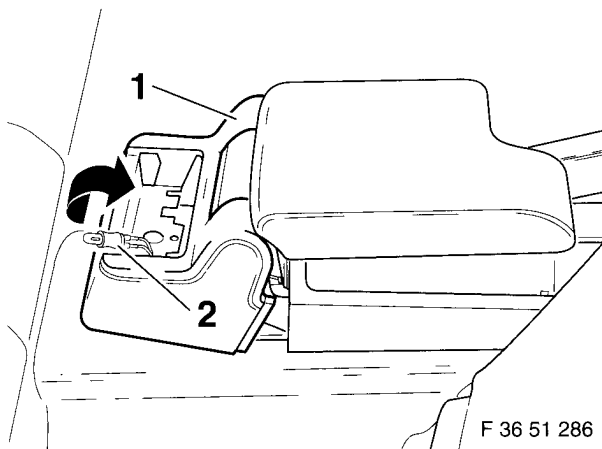

F 36 51 286

Konsole hinten (1) in Pfeilrichtung schwenken. Ascherbeleuchtung (2) durch den Ausschnitt führen.

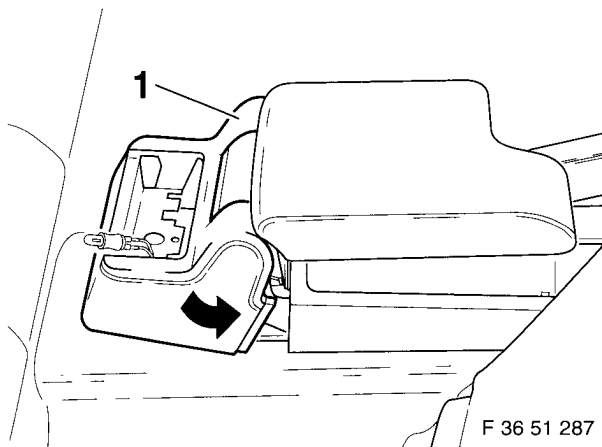

F 36 51 287

Konsole (1) in Pfeilrichtung in die Führung einsetzen und nach vorn einrasten.

Alle Fahrzeuge

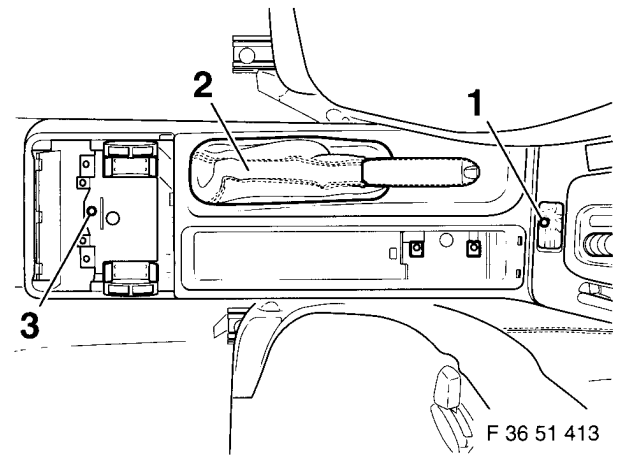

F 36 51 413

Kreuzschlitzschraube (1) befestigen. Warnblinkschalter anschließen und einsetzen. Handbremsabdeckung (2) einsetzen Kreuzschlitzschraube (3) befestigen.

Hinweis

Zur besseren Übersicht ohne Armauflage dargestellt.

Aschereinsatz bzw. Ablagefächer in umgekehrter Reihenfolge des Ausbaus einbauen.

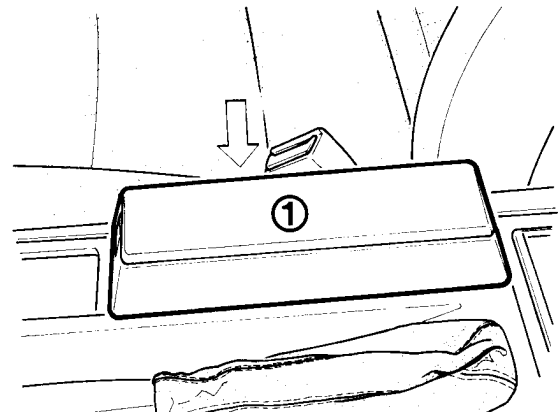

F 36 65 102

Fahrzeuge mit Cassettenbox

Cassettenboxbeleuchtung von unten in Cassettenbox (1) einstecken. Auf Leitungsverlauf achten, Leitungen nicht quetschen. Cassettenbox (1) in Pfeilrichtung in die Halterungen einsetzen.