

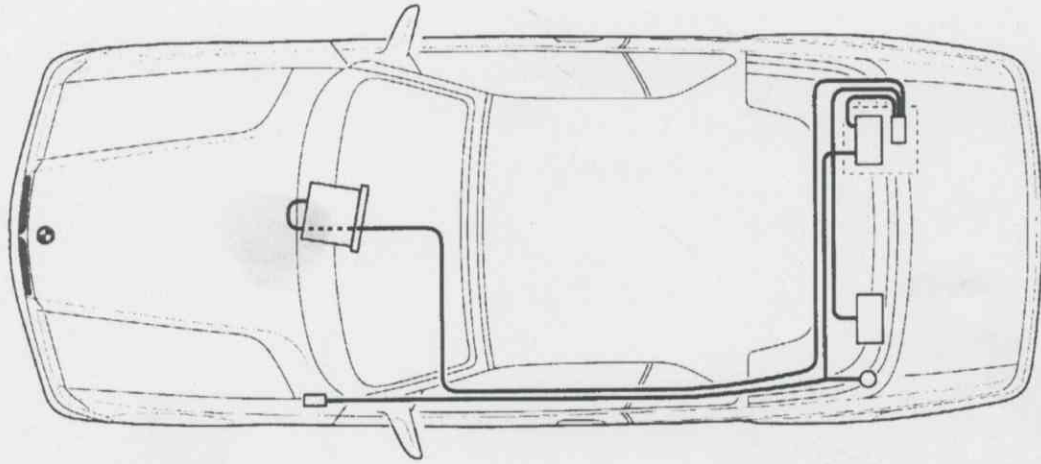

Zubehör - Einbauanleitung



F 36 65 480 P

**Einbausatz BMW CD-6 Changer A
für Radios "BMW Business RDS" oder "Bavaria C Professional RDS"
BMW 3er-Reihe E36/C**

Fachkenntnisse sind Voraussetzung.
Einbauzeit ca. 3 - 4 Stunden, die je nach Zustand und Ausstattung des Fahrzeuges abweichen kann.

/// M *flight*

Achtung

Alle Arbeiten sind am Linkslenker-Modell dargestellt. Beim Rechtslenker-Modell müssen verschiedene Arbeiten spiegelbildlich durchgeführt werden.

Bohrspäne restlos entfernen, Bohrungsränder entgraten und mit Korrosionsschutzfarbe bestreichen.

Achten sie darauf, daß die Kabel bei der Verlegung im Fahrzeug nicht geknickt oder beschädigt werden.

Erforderliches Werkzeug und Hilfsmittel

1/2 Zoll Umschaltknarre	Kreuzschlitzschraubendreher
1/2 Zoll Verlängerung	Schlitzschraubendreher
1/2 Zoll Steckschlüsseleinsatz SW 10mm, 13mm, 16mm, 19mm	Universalmesser
1/2 Zoll Drehmomentschlüssel	Reißnadel
1/4 Zoll Umschaltknarre	Bandmaß
1/4 Zoll Verlängerung	Stablampe
1/4 Zoll Steckschlüsseleinsatz 10mm, 16mm	Korrosionsschutzfarbe
Bohrmaschinen	Pinzel
Spiralbohrer ø 3,5mm, 5,5mm	Wasserlöslicher Stift
Maulschlüssel SW 10mm, 13mm	Putzlappen
Torxschlüssel	Hammer

Inhaltsverzeichnis

Kapitel	Seite
1. Notwendige Vorarbeiten	2
2. Steuerleitung und Stromversorgungsleitung verlegen.....	3
3. Halter CD-Wechsler einbauen.....	4
4. CD-Wechsler einbauen und anschließen	5

1. Notwendige Vorarbeiten

1. Fehlerspeicher ausdrucken
2. Batterie abklemmen
3. Rücksitzbank und Rückenlehne ausbauen
4. Einstiegsleiste links ausbauen
5. Linken Sitz ausbauen
6. Ablagefach und Analoguhr bzw. Digitaluhr ausbauen
7. Vorhandenes Radio ausbauen
8. Gepäckraumbodenmatte ausbauen
9. Rechte Gepäckraumseitenverkleidung ausbauen



2. Steuerleitung und Stromversorgungsleitung verlegen

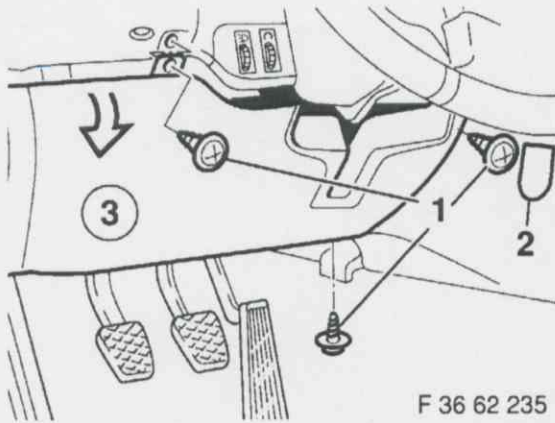

F 36 62 235

Abdeckkappe (2) entfernen. Kreuzschlitzschrauben (1) entfernen. Verkleidung (3) in Pfeilrichtung abziehen und ausbauen. Linke Fußraumverkleidung entfernen.

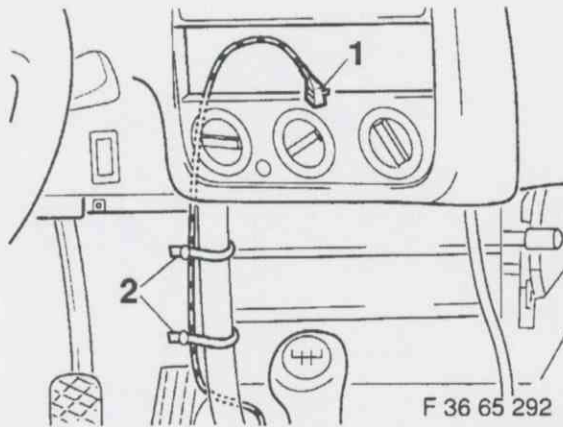

F 36 65 292

Die Steuerleitung (1) mit Kabelbindern (2) am Trägerrohr befestigen.

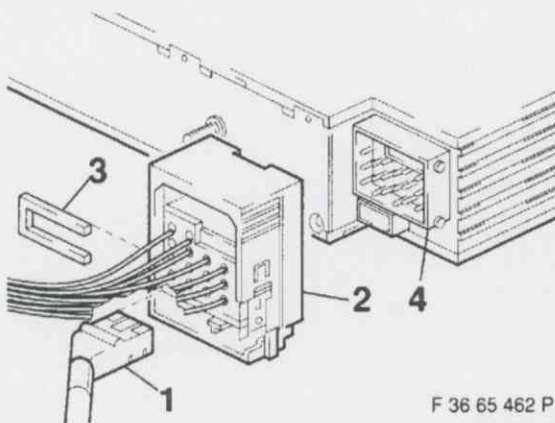

F 36 65 462 P

Steuerleitungsstecker (1) in Buchsengehäuse (2) einstecken und Halteklammer (3) eindrücken. Buchsengehäuse (2) auf Buchsenkontakt (4) aufstecken. Radio einbauen.

Hinweis

Nur bei Radio Professional RDS vorhandene Steuerleitung abstecken und zurückbinden bzw. ausbauen.

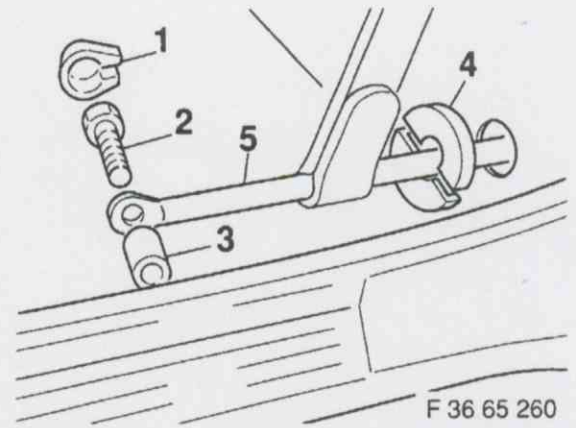

F 36 65 260

Abdeckkappe (1) abziehen, Torxschraube (2) herausdrehen, Distanzstück (3) und Abdeckung (4) entfernen. Gurtschlaufe abziehen und Gurtbefestigung (5) entfernen.

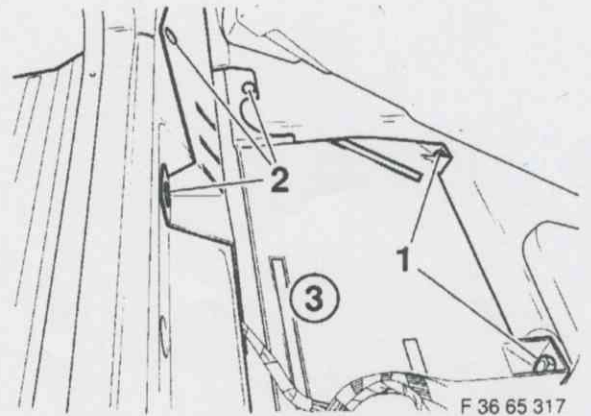

F 36 65 317

Sechskantmuttern (1) und Spreizniete (2) unter dem Fahrersitz entfernen. Vordere Kabelbaumabdeckung (3) ausbauen.

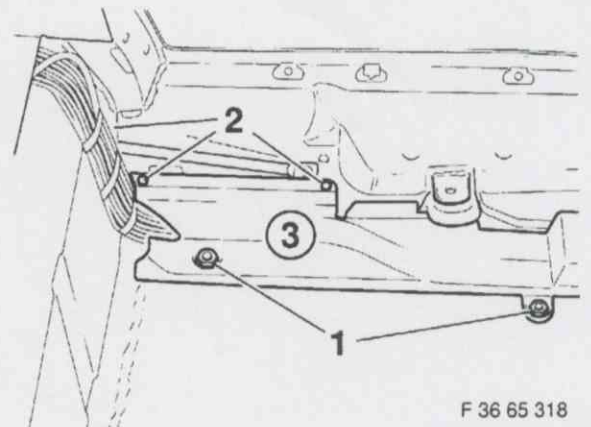

F 36 65 318

Sechskantmuttern (1) und Spreizniete (2) entfernen und hintere Kabelbaumabdeckung (3) ausbauen.

flight

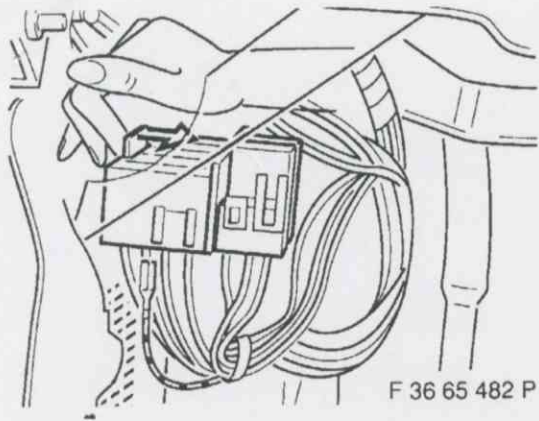

Haltenase des Kammverbinders links unter dem Armaturenbrett in Pfeilrichtung ziehen und das rot/weiße Kabel der Stromversorgungsleitung in den farbgleichen Kammverbinder einstecken.

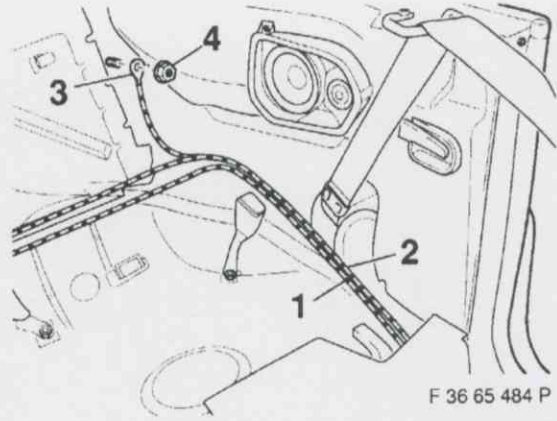

Steuerleitung (1) und Stromversorgungsleitung (2) über den Sitzbankkasten zur rechten Fahrzeugseite und in den Gepäckraum verlegen. Masseanschluß (3) mit Sechskantmutter (4) an Massestützpunkt befestigen.

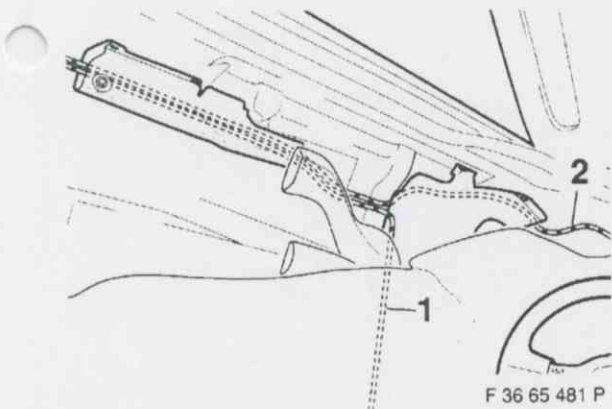

Steuerleitung (1) und Stromversorgungsleitung (2) gemäß Zeichnung verlegen.

Nur bei Fahrzeugen mit "Radio Bavaria Professional RDS"

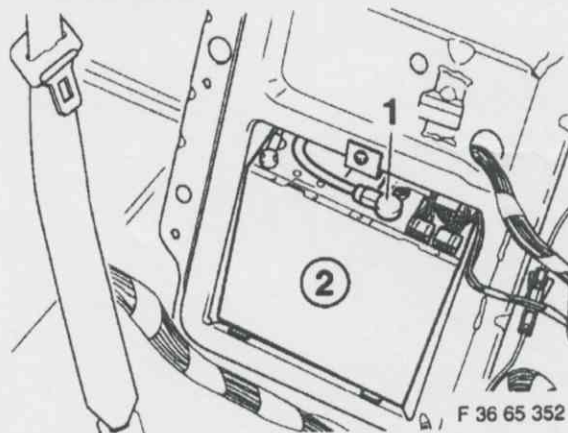

Weißer Stecker (1) der kurzen Steuerleitung Empfänger/Interface in den Empfänger (2) einstecken. Diese Steuerleitung nach rechts in den Gepäckraum verlegen.

Hinweis

Die bestehende Steuerleitung zwischen Bedienteil und Empfänger abstecken und zurückbinden bzw. ausbauen.

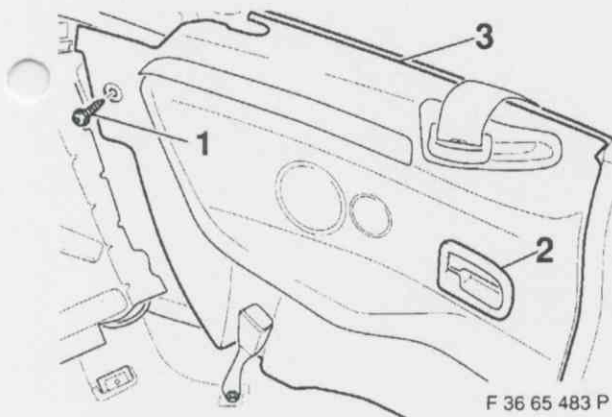

Kreuzschlitzschraube (1) und Abdeckrahmen (2) entfernen und Verkleidung (3) herausnehmen.

flight

3. Halter CD-Wechsler einbauen

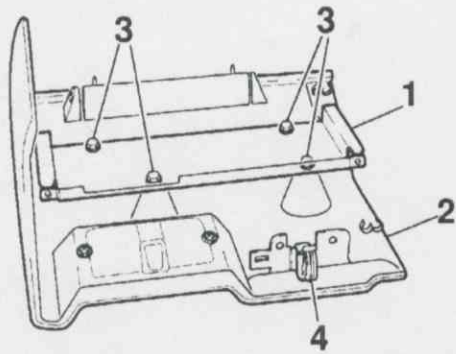

F 36 65 485 P

Halter (1) am Deckel (2) mit Sechskantschrauben (3) befestigen. Kabelhalter (4) einklipsen.

Nur bei Fahrzeugen mit "Radio Bavaria Professional RDS"

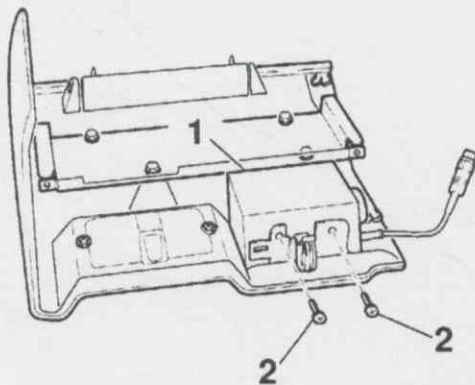

F 36 65 486 P

Interface (1) mit Kreuzschlitzschrauben (2) befestigen.

Alle Fahrzeuge

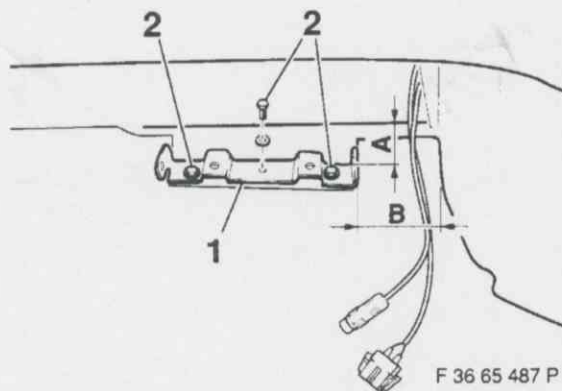

F 36 65 487 P

Scharnier (1) auf den rechten Gepäckraumboden unter dem Verdeckkasten gemäß Zeichnung positionieren und Bohrungen anzeichnen. Mit einem Spiralbohrer \varnothing 3,5 mm durchbohren. Scharnier (1) mit Sechskantblechschrauben (2) befestigen.

Maß A = 50 mm

Maß B = 85 mm

Hinweis

Die Gepäckraumbodenmatte muß bei dem Scharnier ausgeschnitten werden.

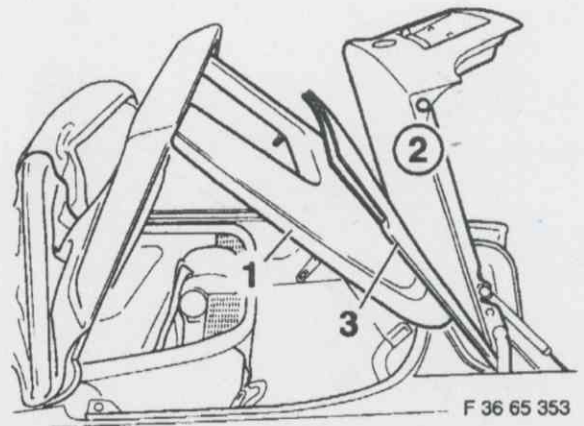

F 36 65 353

Gepäckraumdeckel (2) öffnen, dann Verdeckkastendeckel (1) vorsichtig öffnen.

Achtung

Dicker Pappkarton (3) zwischen Gepäckraumdeckel (2) und Verdeckkastendeckel (1) legen, um Beschädigungen zu vermeiden.

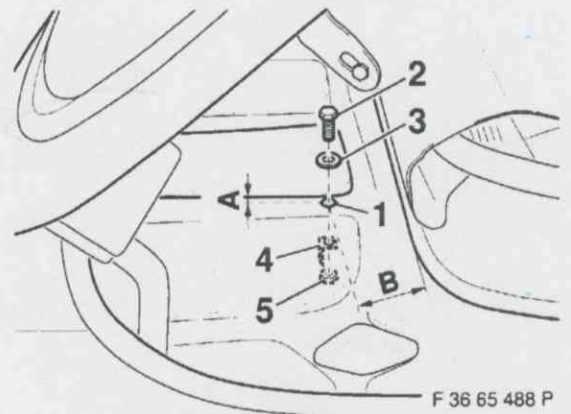

F 36 65 488 P

Bohrung (1) gemäß Zeichnung anzeichnen und mit einem Spiralbohrer \varnothing 5,5 mm durchbohren.

Sechskantschraube (2) durch U-Scheibe (3) und Bohrung (1) führen, Winkel (4) vom Gepäckraum mit Sechskantmutter (5) befestigen.

Maß A = 10 mm

Maß B = 55 mm

///M flight

4. CD-Wechsler einbauen und anschließen

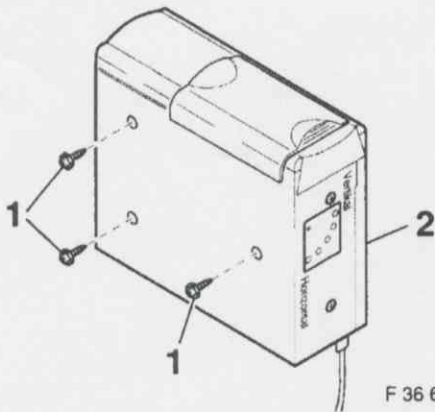

F 36 65 460 P

Transportschrauben (1) entfernen. CD-Wechsler (2) auf seine Einbaulage vertikal einstellen.

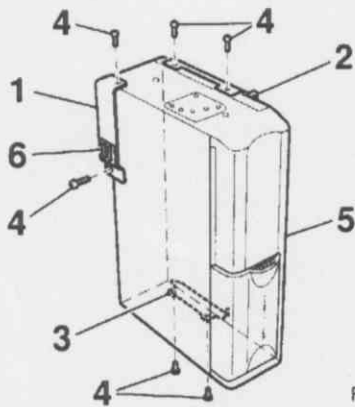

F 36 65 489 P

Halter (1, 2, 3) mit Kreuzschlitzschrauben (4) an CD-Wechsler (5) gemäß Zeichnung befestigen. Steckerhalter (6) einklipsen.

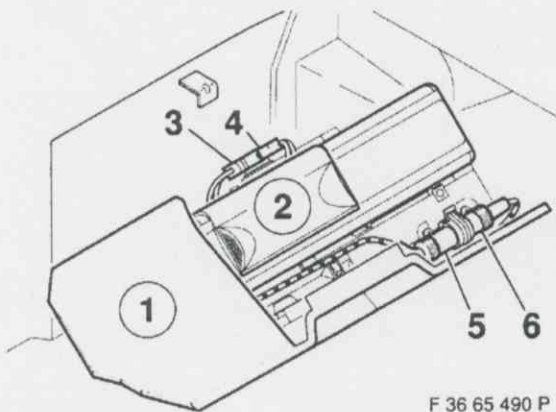

F 36 65 490 P

Deckel (1) in das Scharnier einhängen. Den CD-Wechsler (2) einstecken. Die 3-poligen Stecker (3, 4) zusammenstecken und in Steckerhalter einschieben. Die 14-poligen Stecker (5, 6) zusammenstecken und im Kabelhalter befestigen.

Nur bei Fahrzeugen mit "Radio Bavaria Professional RDS"

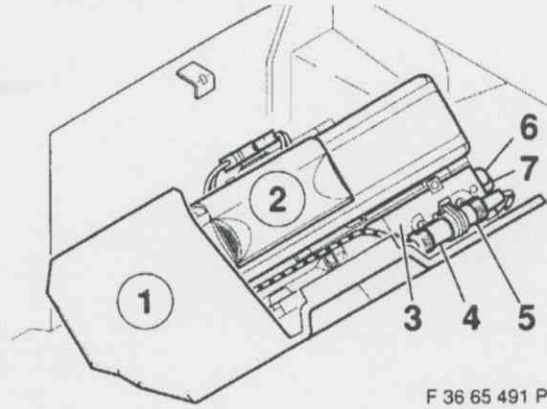

F 36 65 491 P

Den schwarzen Stecker (6) (Fähnchen "CD-Wechsler") der Steuerleitung Empfänger/Interface in die schwarze Buchse des Interface (3) einstecken. Den weißen Stecker (7) (Fähnchen "CD-Wechsler") der langen Steuerleitung Bedienteil/Interface in die weiße Buchse des Interface (3) einstecken. Die 14-poligen Stecker (4, 5) des CD-Wechslers und des Interface zusammenstecken und im Kabelhalter befestigen.

Alle Fahrzeuge

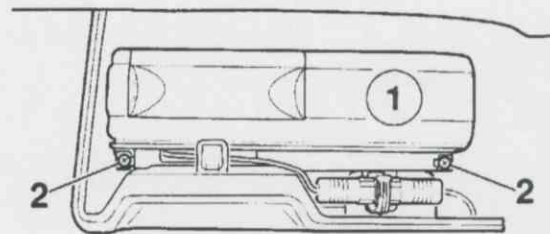

F 36 65 492 P

CD-Wechsler (1) mit Kreuzschlitzschrauben (2) befestigen.

Fahrzeug sinngemäß in umgekehrter Reihenfolge zusammenbauen.

Die Funktionsweise des CD-Wechslers ist in der Radio-Bedienungsanleitung beschrieben. Code für das Radio gemäß Bedienungsanleitung eingeben. Funktionskontrolle durchführen.

flight