

Z1



Mflight

**FORTSCHRITT IST
DIE VERWIRKLICHUNG
VON UTOPIEN.**

Oscar Wilde





Allzu schnell wird gesagt, Technologie diene dem Zweck und nicht den Gefühlen. Es sei denn, daß Technologie dazu genutzt wird, alte Träume neu zu beleben, den Menschen zu fordern, seine Leidenschaft durch Aktivität zu entzünden. Der BMW Z1 ist ein Automobil, das konsequenten Fortschritt, High-Tech, zu einer sinnlichen Erfahrung werden läßt. Er revolutioniert den alten Traum vom Roadster.

Den Ingenieuren der BMW Technik GmbH dient der moderne Roadster als erlebbarer Beweis des technisch Machbaren. Nicht allein die puren Fahrleistungen

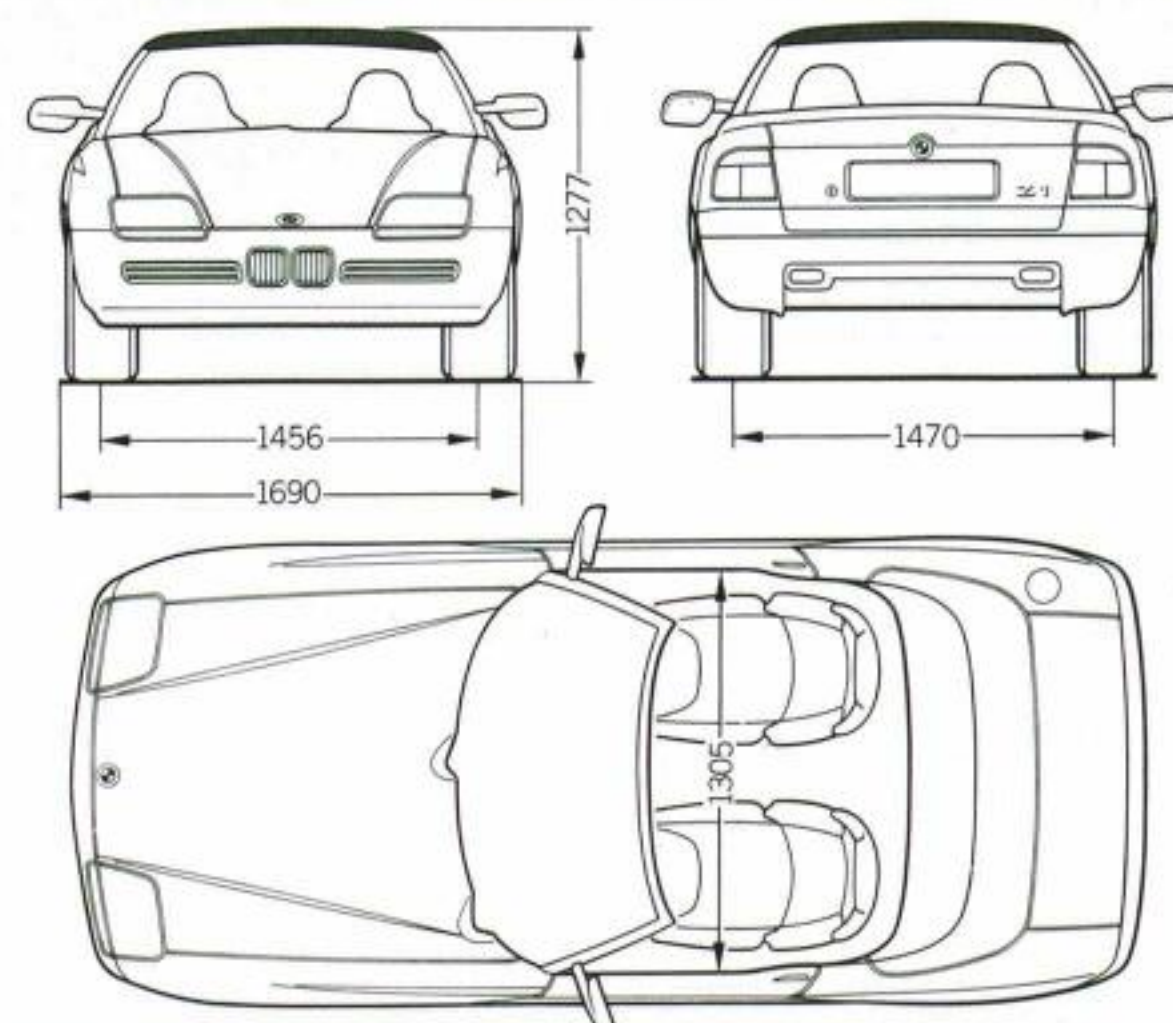

oder die Querbewegung machen die Faszination dieses Automobils aus. Es ist die Erfahrung, daß gerade futuristische Technik das Fahren selbst zu einem elementaren Erlebnis steigert. Luft, Natur, die Nähe der Straße, die beherrschbaren Kräfte der Maschine, ursprünglicher oder purer

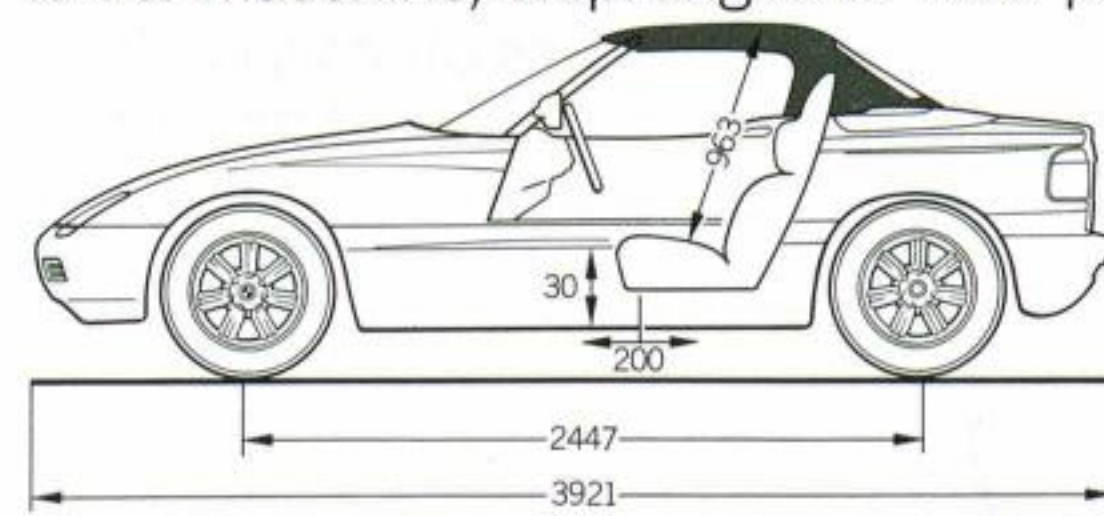

kann man sich nicht mit dem Automobil voranbringen.

Mit dem Entschluß, den BMW Z1 in exklusiver Kleinserie zu fertigen, fiel die Entscheidung, ein kreatives technisches Konzept zu perfektionieren: einen Roadster mit Frontmittelmotor und einer Antriebseinheit in Verbundbauweise. Das Chassis ist beplankt mit einer hochelastischen Kunststoff-Außenhaut, die dem Z1 seine avantgardistische Form gibt. Mit einer neuartigen Aerodynamik durch glatten Unterboden und integrierten Heckdiffusor. Mit einem neuen Innenraum, zu dem eine visionäre

High-Tech-Lösung den Zugang ermöglicht: die weltweit erstmals realisierten Hubtüren. Nun ist der Z1 serienreif. Er ist der Roadster

der Roadster. Er ist Fahren und BMW pur. Er macht Leidenschaft zu einem sehr modernen Begriff.

TECHNISCHE DATEN		FAHRLEISTUNGEN	
GEWICHTE		Höchstgeschwindigkeit km/h 227	
Leergewicht	kg 1180	Beschleunigung 0-100 km/h	s 7,9
Zulässiges Gesamtgewicht	kg 1390	0-1000 m	s 28,3
MOTOR		RÄDER*	
Zylinder	6	Reifendimension	225/45 VR 16
Hubraum	cm ³ 2494	Raddimension	7 1/2 J x 16
Nennleistung/Nenndrehzahl	kW/PS/1/min 125/170/5800	max. Drehmoment/Drehzahl Nm/1/min 222/4300	
Verdichtung/Kraftstoffart		8,8/bleifrei Normal	

* Alternativ — ohne preisliche Veränderung — kann der Z1 auch mit schneekettentauglichen 7 J x 15 Rädern und Reifen im Format 205/55 VR 15 bestellt werden.

EINE ERLEBNISWELT, IN DER DIE AVANTGARDE REGIERT.

Wenn Kreativität, Know-how und besondere Talente zusammentreffen, ist der Nährboden geschaffen, auf dem ein Automobil wie der BMW Z1 entstehen kann. Ein Automobil, das in jeder Beziehung einen deutlichen Abstand zu dem Konventionellen schafft. Die Technik des Z1 findet ihre Entsprechung in einem neu gedachten Innenraumkonzept. Neue Stoffe in neuen Dessins, kombiniert mit dem klassischsten aller Materialien: Leder. Aber auch dies avantgardistisch interpretiert. Das Automobil in seiner Gesamtheit erschließt eine vollkommen eigene Erlebniswelt: die Freude am Fahren, hier zeitlos und zukunftsweisend zugleich.

Modell	Innen- ausstattung	Schl.- Nr.	Top-Rot	Fun-Gelb	Ur-Grün-Metallic	Traum-Schwarz- Metallic
			257	264	271	278
Z1	Dunkelgrün/ Gelb	0299		•	•	•
	Dunkelgrau/ Grau	0300	•	•	•	•

Kreativität heißt auch das Stichwort für die Zusammenstellung Ihres Z1. Je nachdem, wie Sie die speziell kreierten Außenfarben und die Innenraumkonzepte variieren, entstehen Harmonien, deren Spektrum von exklusiver Eleganz bis zu sportlicher Avantgarde reicht.



271
Ur-Grün-Metallic



Flight

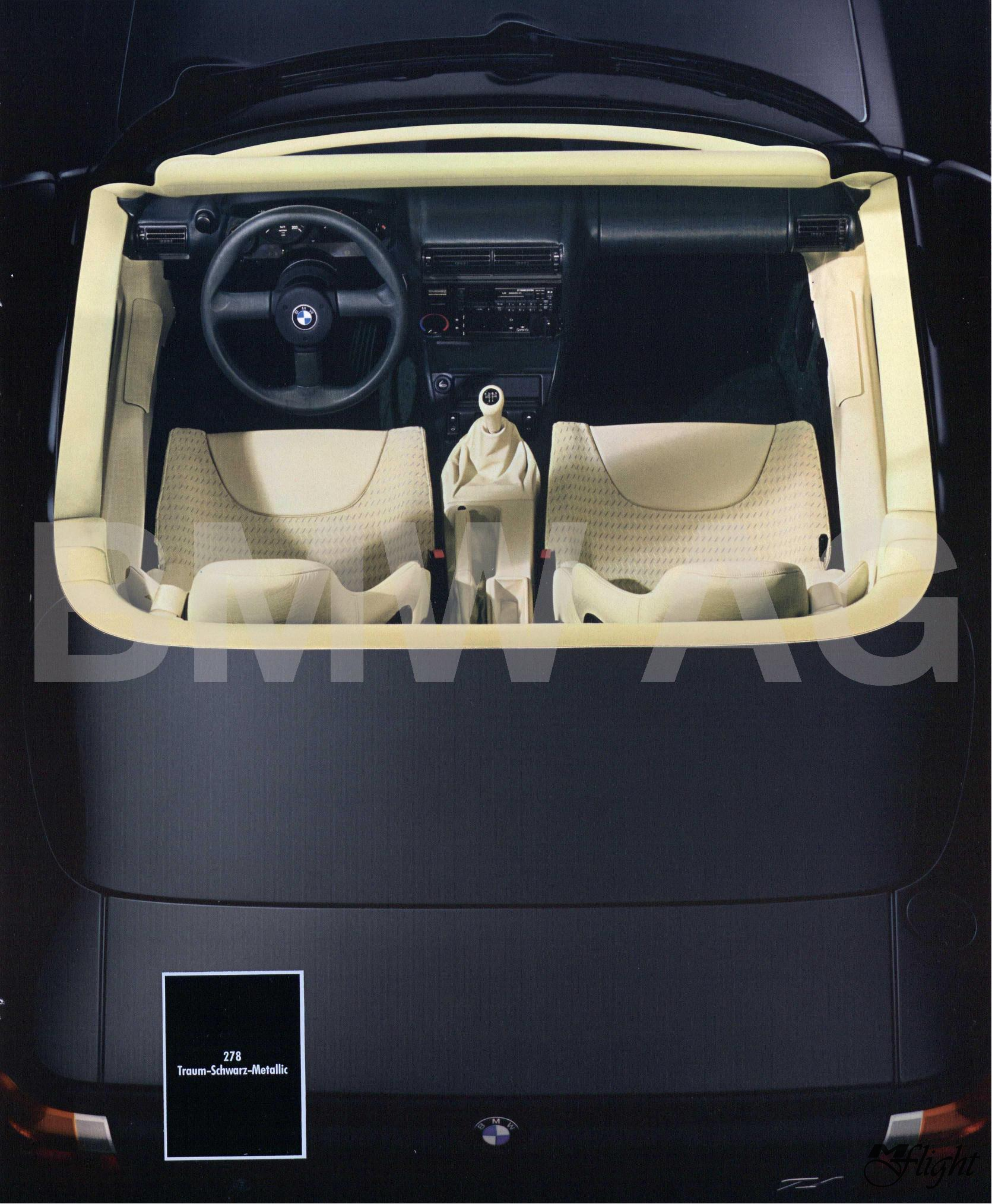

278
Traum-Schwarz-Metallic



Flight

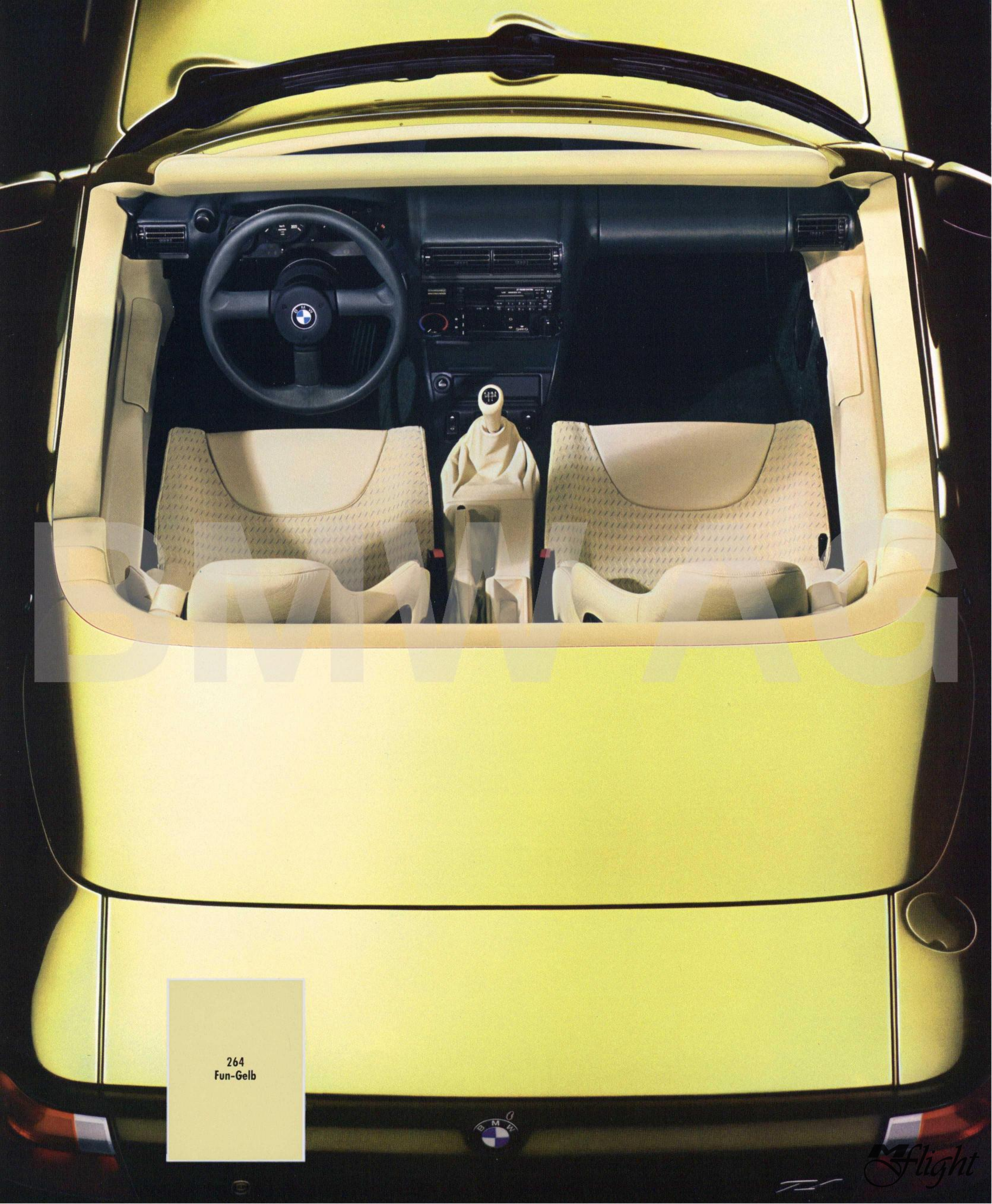

264
Fun-Gelb



Flight

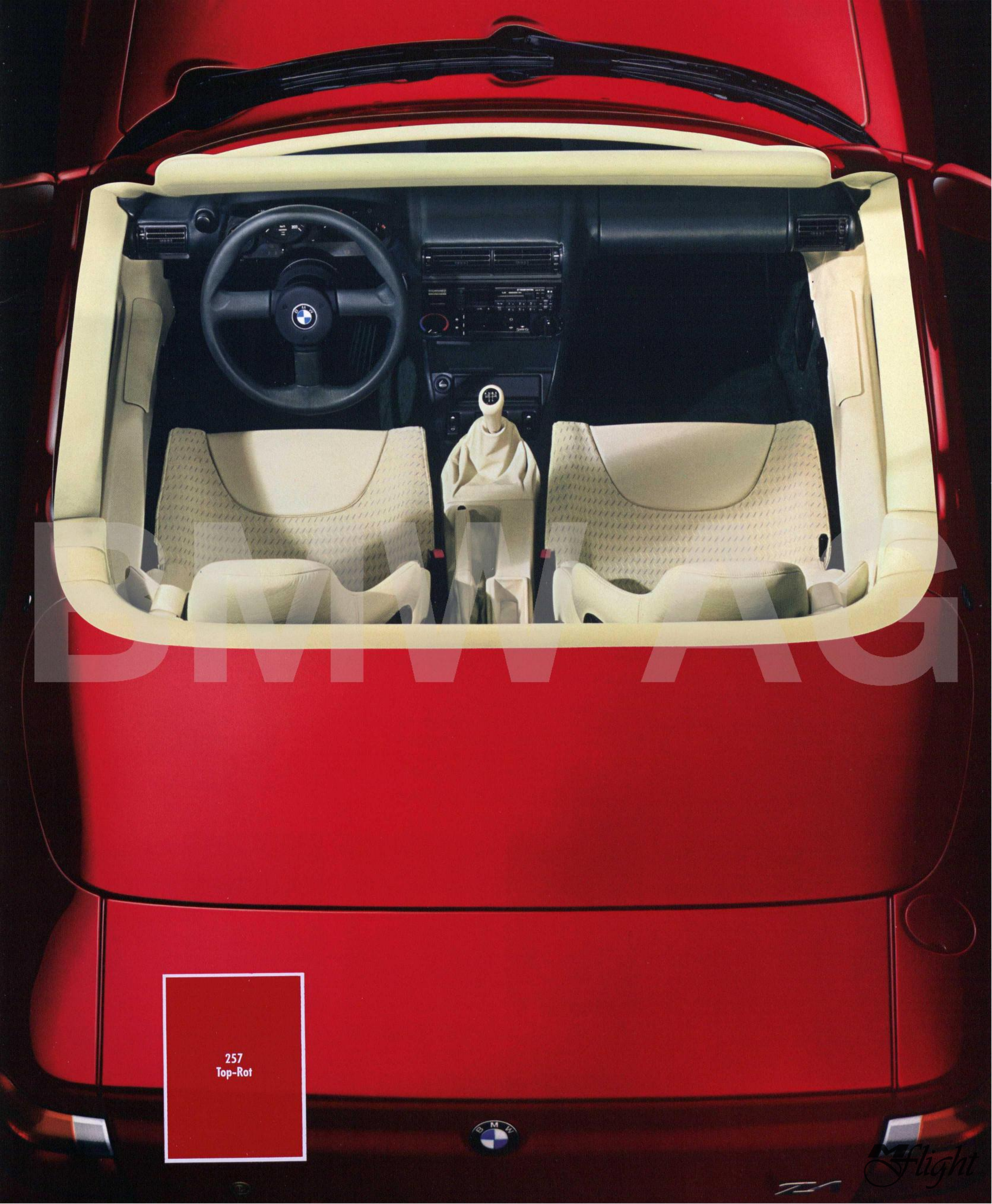

257
Top-Rot



Flight



Innenausstattung „Dunkelgrau/Grau“ (0300).
 Der Duft des Leders, klare Konturen mit dem matten Schimmer
 des edlen Materials. Gedeckte Farben, neu arrangiert: exklusiv
 und elegant zugleich.



Camouflage-Leder für die
 Sitzmitteile.

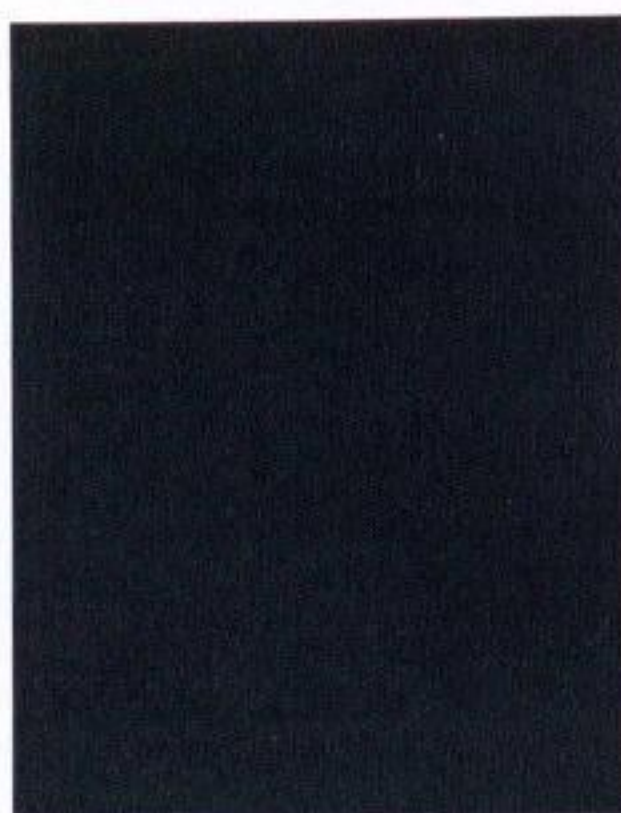

Tunnelkonsole, Schalthebel-
 und Handbremsbalg, Sitz-
 lehnenoberteil (incl. Kopf-
 stützen), Lehnenwangen
 und Oberschenkelauflage-
 kissen werden mit dunkel-
 grauem Nubuk-Leder
 bezogen.



Die Instrumententafel, die
 Mittelkonsole, der Windlauf
 vorn innen, die Instrumen-
 tenhülle und der Lenkrad-
 kranz: Alles präsentiert sich
 in feinstrukturiertem, grauen
 Nappa-Leder.



Dichter und schwerer dun-
 kelgrauer Pervelours
 bedeckt den gesamten Fuß-
 bodenbereich.

BMW AG

Änderungen von
Konstruktion und
Ausstattung vor-
behalten. Stand:
Mai 1988.

8 11 08 02 10
1/88 VM. Printed in
West Germany 1988
© BMW AG, München,
West Germany

Flight



Innenausstattung „Dunkelgrün/Gelb“ (0299).
 Kontraste sorgen für Spannung, die sich in Harmonie auflöst.
 Unbeschwerte Helligkeit, strenge Dunkelheit, jugendlicher
 Stoff, gereiftes Leder: ein exklusiver und sportlicher Ausdruck
 von Lebensfreude.



Die Sitzmitteile sind mit warmem Stoff bezogen.



Tunnelkonsole, Schalthebel- und Handbremsbalg, Sitzlehnenoberteil (incl. Kopfstützen), Lehnenwangen und Oberschenkelaufkissen hüllen sich in gelbes Nappa-Leder.



Ein interessanter farblicher Kontrast ist das dunkelgrüne, feinstrukturierte Nappa-Leder, mit dem die Instrumententafel, die Mittelkonsole, die Instrumentenhutze und der Lenkradkranz verkleidet sind.



Den Bodenbereich bedeckt der dunkelgrüne Perlelours-teppich.



**Freude
am
Fahren**

Mflight